

スーパーシグナク631

ジャノメ

エクセル 10 SP

631型

使い方の手びき

ごあいさつ

この度は、スーパージグザグミシン「ジャノメ・エクセル10 SP」をお買い上げ頂きましてありがとうございます。

「ジャノメ・エクセル10 SP」は、ミシン専門メーカーのジャノメが、60余年の豊かな経験と技術の蓄積から開発した高級ミシンです。

最新の生産技術を備えた工場で、厳しい品質管理を経てお客様にお届け致しました。

また、全国500余のジャノメミシン直営支店で、毎月ミシンの使い方教室やホームソーイングのための教室も開講して、ミシンを楽しく使っていただくためのサービスを行っています。

品質面でも、サービス面でも安心してお使いいただけるミシンです。末永くご愛用され素敵な手作りライフをお楽しみください。

なお、ご使用に際しましては、この「使い方の手引き」をよくお読みになり、正しくお使いください。

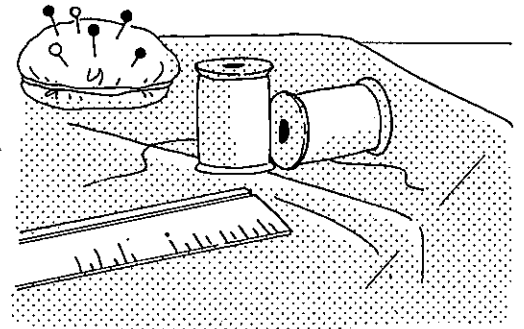

目次

- 各部の名まえ…………… 2
- おとり扱いについてのお願い…………… 3
- 補助テーブルのはずし方、つけ方…………… 4
- 小物入れ…………… 4
- 押えと付属品…………… 5

操作をおぼえましょう

- 電源をつなぎましょう…………… 6
- 速度の調節になれましょう…………… 7
- 照明ランプ…………… 7
- 下糸の準備をしましょう…………… 8~10
- 上糸の準備をしましょう…………… 11~12
- 布に適した糸や針を選ぶ目安…………… 13
- 糸調子を合わせましょう…………… 14
- 模様の選び方…………… 15
- 縫い目のあらかの調節…………… 15
- 直線縫い…………… 16~17
 - ★ 縫いはじめ…………… 16
 - ★ 縫い方向をかえるには…………… 16
 - ★ 縫いおわり…………… 17
- ドロップレバーの使い方…………… 17
- 押えのとりかえ…………… 18
- 針のとりかえ…………… 19

実用縫いいろいろ

- ジグザグ縫い…………… 20
- ジグザグ縫い裁ち目かがり…………… 20

- カがり縫いステッチ…………… 21
- トリコット縫い裁ち目かがり…………… 21
- 直線三重縫い…………… 22
- くけ縫い(まつり縫い)…………… 23
- ボタン穴かがり(ボタンホール)…………… 24~25
- 芯入りボタン穴かがり…………… 26
- ボタンつけ…………… 27
- ファスナーつけ…………… 28~30
- 三つ巻き縫い…………… 30~31

応用縫いいろいろ

- スーパー模様縫い…………… 32
- スーパー模様の形の整え方…………… 32
- キルティング…………… 33
- ピンタック…………… 34
- アップリケ…………… 35
- パッチワーク…………… 35
- シェルタック…………… 36
- スモッキング…………… 36

ミシンの手入れと調整

- かまの掃除…………… 37
- かまの分解…………… 38
- かまと送り歯の掃除…………… 38
- かまの組立…………… 39
- 電球のとりかえ…………… 39
- ミシンの調子が悪いときの直し方…………… 40~42

●各部の名まえ

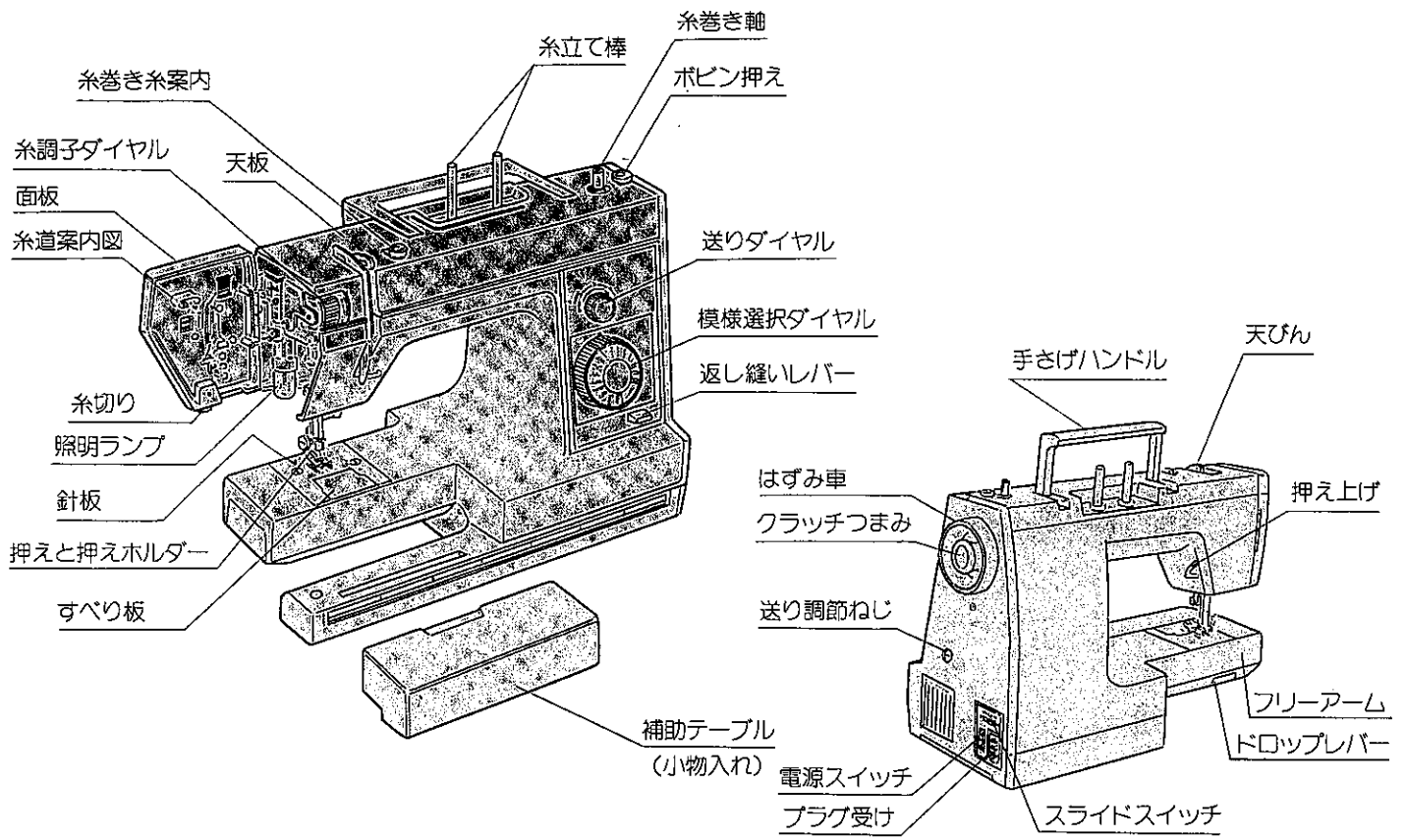

2

●おとり扱いについてのお願い

★より安全のために……

- ①ミシンを動かしているとき、針から目をはなさないように注意し、はずみ車、天びん、針などに手を触れないでください。
- ②つぎのようなときは、必ず電源スイッチを切り、コンセントから電源プラグを抜いてください。
 - 使用後
 - ミシンのそばをはなれるとき
 - 部品をつけたり、はずしたりするとき
 - ミシンの手入れをするとき
- ③コントローラーの上には、物をのせないでください。
- ④たこ足配線は、危険ですからやめましょう。

★ご使用の前に……

- ①ほこりや油などで布を汚さないように、使う前にミシンをよくふいてください。
- ②ミシンのセットや、押え、針を交換するときには、この《使い方の手びき》を見て、正しく、確実にセットしてください。
- ③ミシンをセットしたら、実際に縫うものと同じ布や糸で試し縫いをしてみましょう。

★いつまでもご愛用いただくために……

- ①長時間日光にあてたり、ストーブのそばに置いたりしないでください。
- ②湿気の多いところはさけてください。
- ③落としたり、ぶつけるなど衝撃を与えないでください。

●修理、調整についてのご案内

万一不調になったり、故障を生じたときは、「ミシンの調子が悪いときの直し方」(40~42ページ)により点検・調整を行なってください。それでも調子が悪いときは、お買い上げいただいた支店、または近くの支店へご連絡ください。

③このミシンは、日本国内用に作られていますので、外国では使用できません。

(This sewing machine can not be used in foreign country as designed for Japan only.)

●補助テーブルのはずし方、つけ方

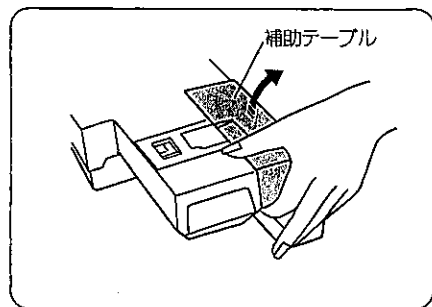

《はずし方》

補助テーブルの下側に手をかけて持ちあげます。

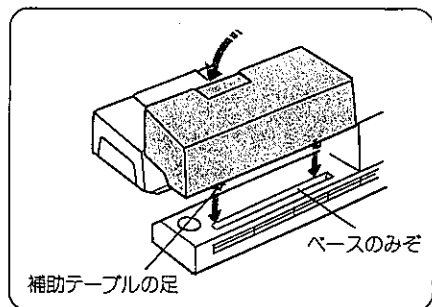

《つけ方》

ベースのみぞに補助テーブルの足を合わせてのせ、上から軽く押します。

●小物入れ

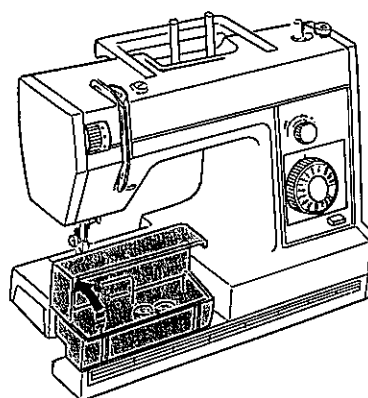

補助テーブルをひらくと、小物入れに押えと付属品が収納されています。

4

●押えと付属品

《押え》

押えには、記号を表示してあります。



A 基本押え

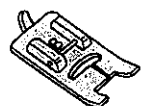

B ボタンホール押え

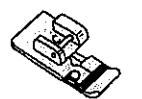

C 裁ち目かがり押え

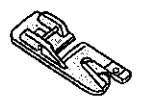

D 三つ巻き押え

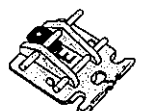

E ファスナー押え

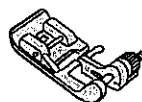

G くけ縫い押え

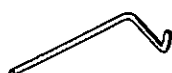

キルター(棒定規)

《標準付属品》

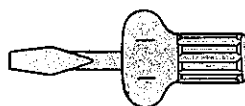

ねじまわし(大)



ねじまわし(小)



フェルト



ボビン



目ほどき



ミシンブラシ



針と針ケース

●電源をつなぎましょう

操作を始める前に必ずお読みください

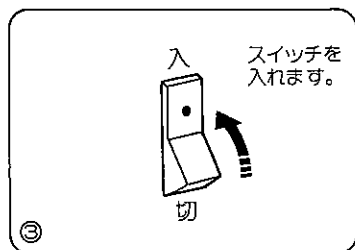
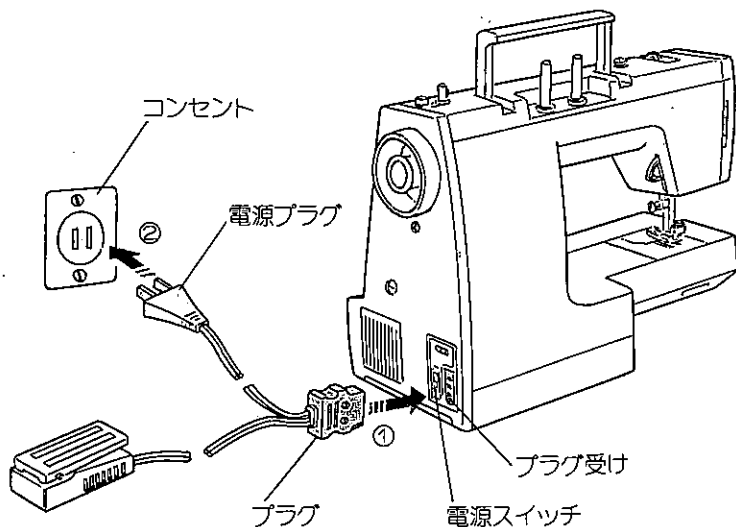

①電源スイッチを「切」にして、プラグをプラグ受けにさしこみます。

②電源プラグをコンセントにさしこみます。

③スイッチを「入」にします。

* 電源は、一般家庭用(100V 50/60Hz)です。

* ミシンを使わないときは、電源プラグを抜いてください。

6

●速度の調節になれましょう

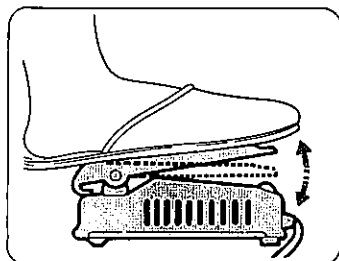

コントローラーは、深く踏みこむほど速くなります。

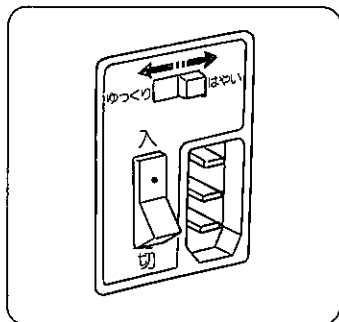

スライドスイッチを左右に動かして、速さの範囲を調節します。

はやい……速く縫うとき
ゆっくり…遅く縫うとき

* ミシンの運転中は、スイッチの切りかえをしないでください。

* 押え上げをあげ、コントローラーを踏んで、踏みこみと速さの関係になれてください。

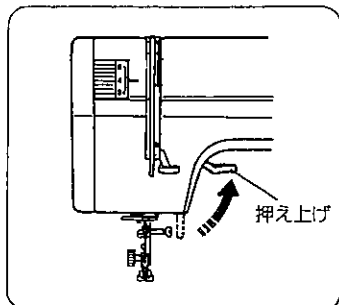

●照明ランプ

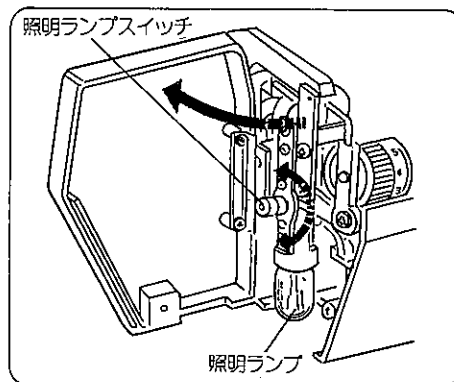

照明ランプの点滅は、スイッチをまわします。

* 安全のために、ランプは、とりつけたままにしてください。

7

●下糸の準備をしましょう

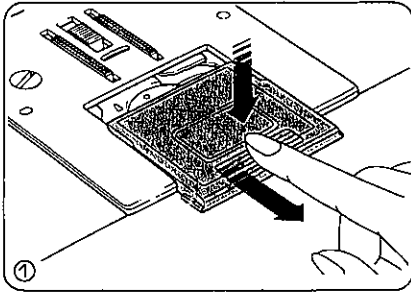

★ボビンを取り出します

①すべり板を下に押しながらか手前に引いてはずします。

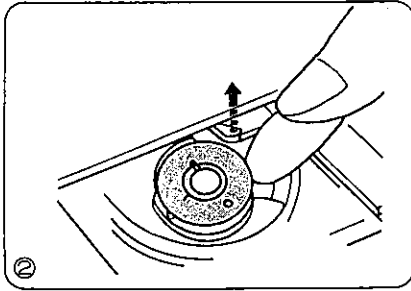

②ボビンを取り出します。

★糸こまを取りつけます

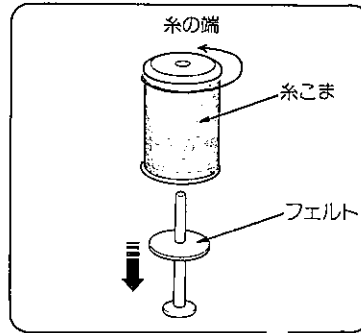

糸立て棒にフェルトを入れ糸こまを取りつけます。

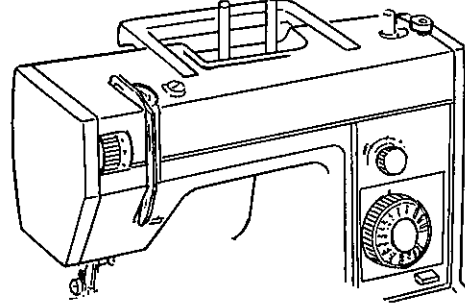

8

★ボビンに糸を巻きます

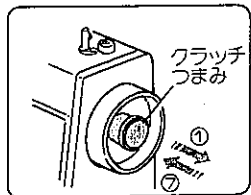

〈糸からみしやすい糸のとき〉
糸立て棒の穴に糸を通すと、糸からみが防げます。

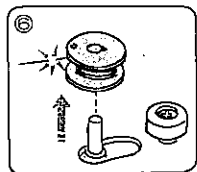
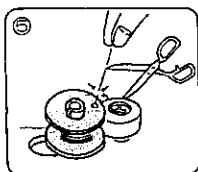
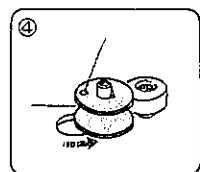
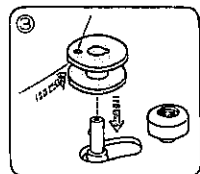
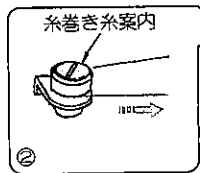
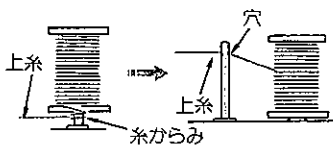

①クラッチつまみを引き出します。

②糸こまから引き出した糸を、糸巻き糸案内に巻きつけるようにして、掛けます。

③ボビンの穴に内側から糸を通し、糸巻き軸にさしこみます。

④ボビンを、ボビン押えの方に押しつけます。

*糸巻き軸の移動は、必ずミシンを止めてから行なってください。

⑤糸の端をつまんだまま、コントローラーを軽く踏みはじめます。ボビンに糸が三重くらい巻きついたら、いったん踏みこみを止めて糸を切ります。

⑥コントローラーをふたたび踏んで、巻きおわったらボビンをもとに戻し、糸巻き軸よりはらずして、糸を切ります。

⑦クラッチつまみを押しこみます。

★ポピンをかまにセットします

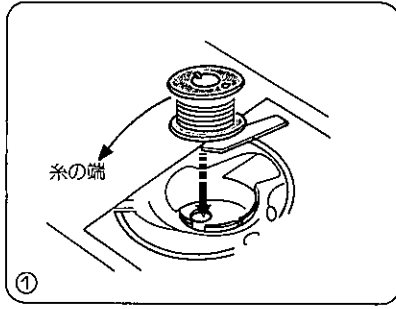

①糸の端を矢印方向に出し、ポピンをかまに入れます。

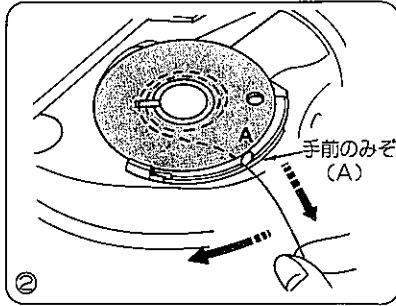

②糸の端を引きながら手前のみぞ(A)に掛け、さらに糸を引いて、みぞの外側とばねの間を、左へ移動させます。

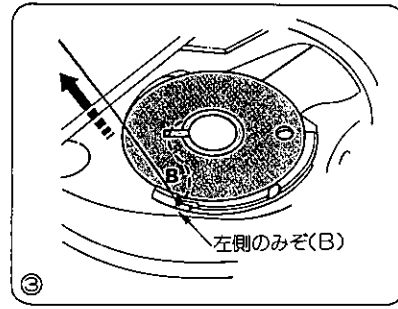

③糸を左側のみぞ(B)に掛けるようにして向こう側に出します。

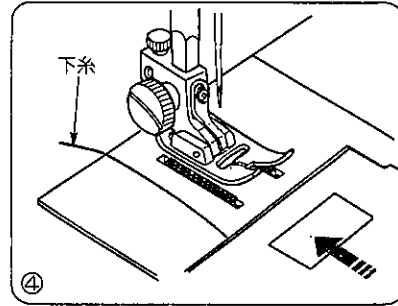

④下糸は10cmくらい引き出して、すべり板をしめます。

●上糸の準備をしましょう

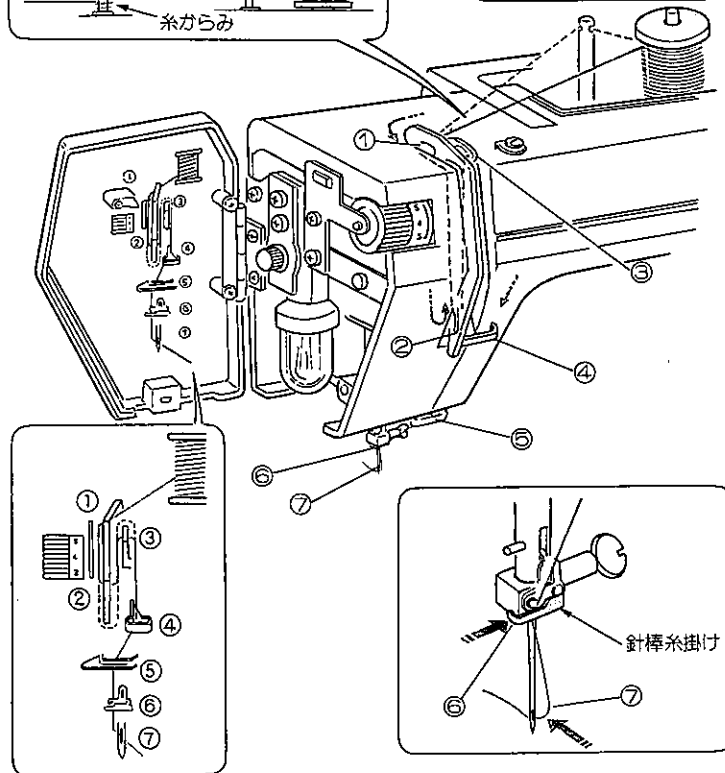
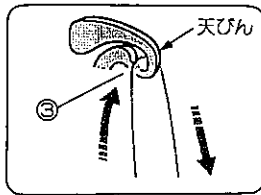
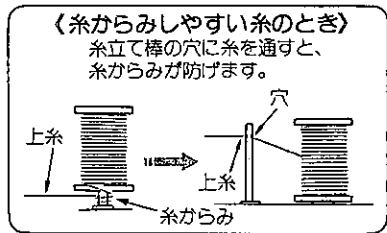

★上糸を掛けます

押え上げをあげ、天びんが最上部にあるのを確かめて、糸こまを押えながら、糸こまから引き出した糸を正しく掛けてください。

- ①天板糸掛けに巻きつけるようにして掛け、糸案内板にそっておろします。
- ②糸案内の下をまわして、右上に引きあげます。
- ③天びんに、左からうしろへまわして右手前に出し、まっすぐ下におろします。
- ④糸掛け(上)に右から左に掛けます。
- ⑤糸掛け(下)に左から右に掛けます。
- ⑥針棒糸掛けに左から掛けます。
- ⑦針に糸を手前から向こう側に通します。

★下糸を引きあげます

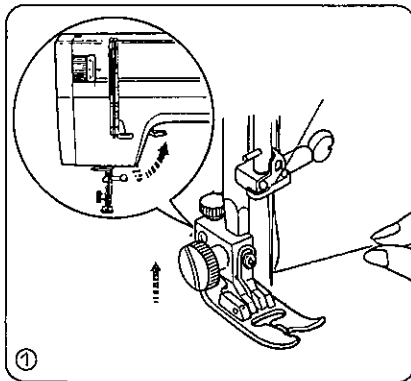

① 押え上げをあげ、左手で上糸の端をつまんで、ややゆるめて持ちます。

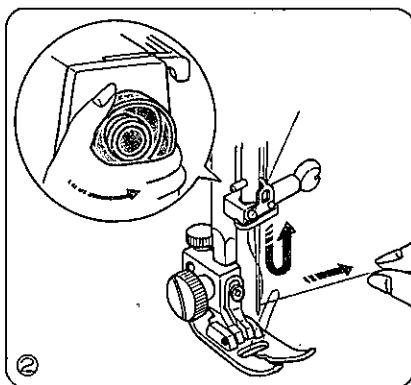

② 右手ではずみ車を手前にまわし、針をいったんさげて、あげます。天びんが最上部にきたら、上糸を軽く引くと下糸の輪が引き出されます。

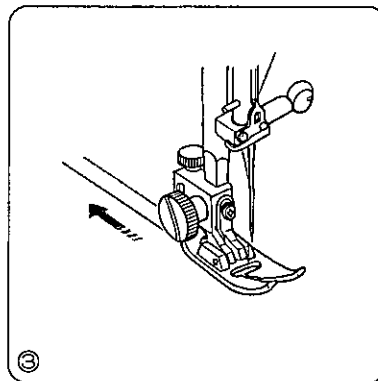

③ 上糸と下糸を、押えの下から向こう側に10cmほど引き出して、そろえておきます。

●布に適した糸や針を選ぶ目安

布の厚さ	布の種類				糸	針
	木綿	絹	ウール・化繊織物	ニット		
うすい布	ローン、ボイル	シフォン、ジョーゼット、オーガンジー	デシン、クレープ、モスリン	シングルニット地、トリコット地	絹糸 80番~100番 綿糸 80番~100番 化繊糸 80番~100番	9番~11番
普通の布	ブロード、サッカー、ピケ	タフタ、ファイユ、サテン	ジョーゼット、フラノ、サキシニー	ジャガードニット	絹糸 50番 綿糸 60番~80番 化繊糸 50番~80番	11番~14番
					綿糸 50番	14番
厚い布	デニム、キルティング地、ギャバジン	/	ツイード、ギャバジン、コート地	ダブルニット	絹糸 50番 綿糸 40番~50番 化繊糸 40番~50番	14番~16番
					絹糸 30番 綿糸 30番	16番

- * ふつう上糸と下糸は同じ糸を使います。
- * うすい布には細い糸と針、厚い布には太い糸と針を使うのが原則です。
- * ごくうすい布には、下に紙をしいて縫ってください。

- * 針や糸は、実際に縫う布の端切れを使って、試し縫いをして確かめてみましょう。
- * ジャノメブルー針は、柄の部分青色をしています。伸縮性のある布（ジャージー、トリコット）や、目とびしやすい布に効果があります。

●糸調子を合わせましょう

★正しい糸調子

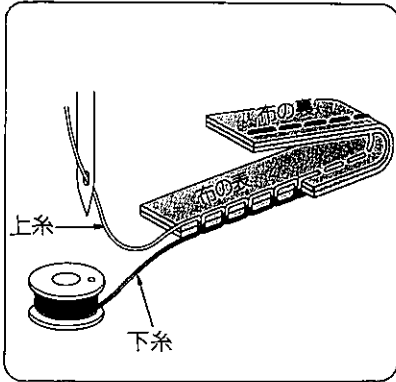

上糸と下糸が布のほぼ中央で、まじわります。

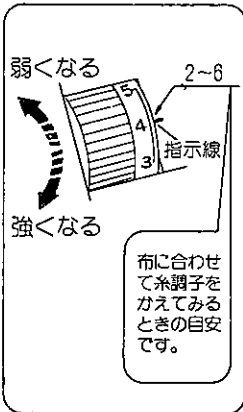

素材や縫い方によって、糸調子ダイヤルをまわして調整します。

糸調子が正しく調整されていないと、縫い目がきたなくなり、布にしわがよったり、糸が切れたりします。

*糸調子は、それぞれの、《ミシンのセット》にその目安を示してあります。

★上糸が強すぎる時

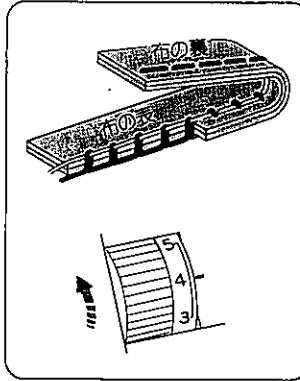

下糸が布の表に出るので、ダイヤルを小さな目盛に合わせて、上糸調子を弱めます。

★上糸が弱すぎる時

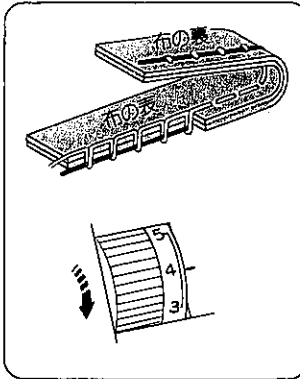

上糸が布の裏に出るので、ダイヤルを大きな目盛に合わせて、上糸調子を強めます。

《ジグザグ縫いの糸調子》

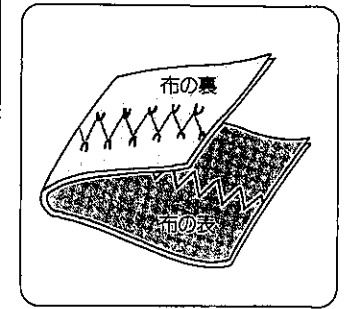

ジグザグ縫いの糸調子は、布の裏側に上糸が少し出るくらいに調節します。

14

●模様の選び方

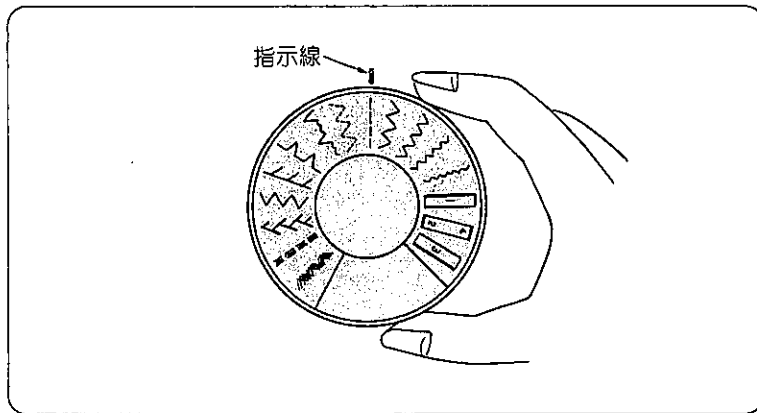

針を布よりあげ、模様選択ダイヤルをまわして、模様を指示線に合わせます。

●縫い目のあらかさの調節

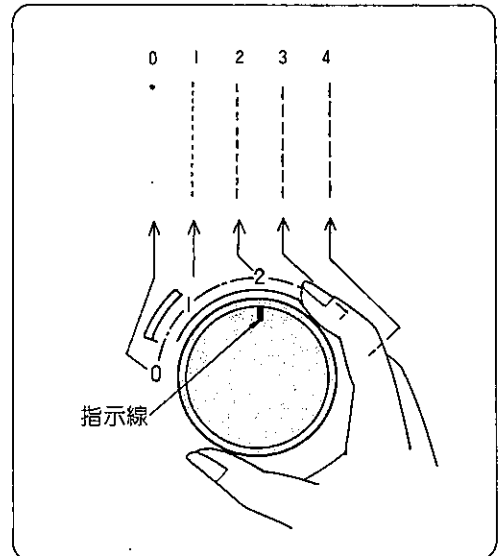

送りダイヤルをまわして、指示線を目盛りに合わせます。

目盛りが大きくなると、縫い目はあらかくなります。

☞は、ボタン穴かがりの縫い目あらかさの調節範囲を示します。

●直線縫い

《ミシンのセット》

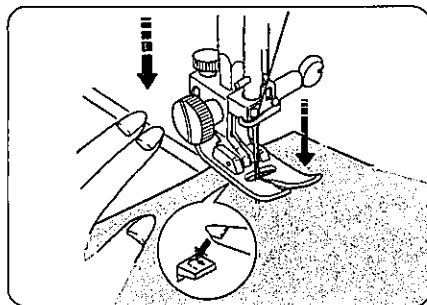
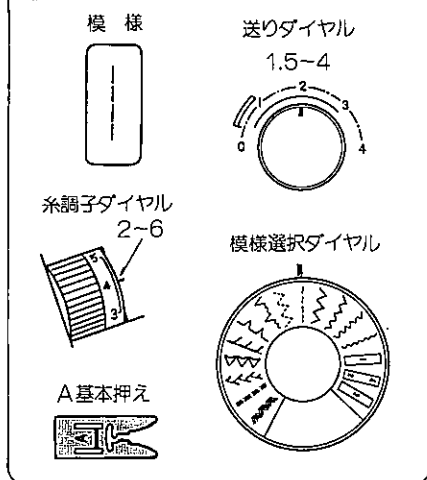

* 縫いはじめのほつれ止めは、返し縫いレバーを押しながら数針返し縫いをします。

★縫いはじめ

糸と布を左手で押え、はずみ車を手前にまわして、縫いはじめの位置に針をさします。押え上げをさげて、コントロールを軽く踏み、ゆっくり縫いはじめます。

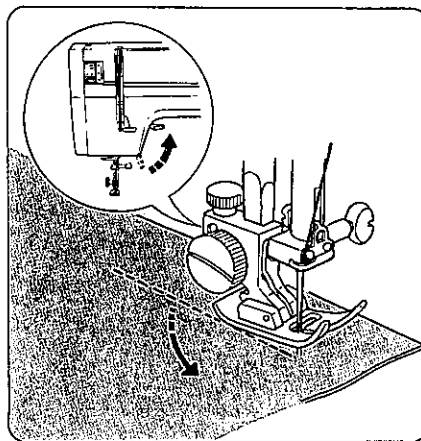

★縫い方向をかえるには
ミシンを止め、針を布にさしたままで押え上げをあげ、布をまわして縫い方向をかえます。

16

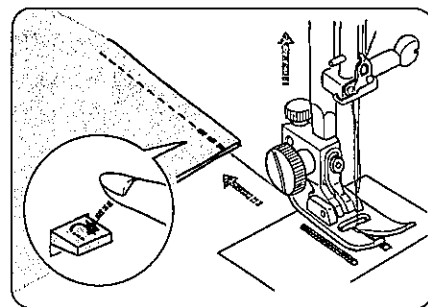

★縫いおわり

返し縫いレバーを押しながら数針返し縫いをします。押え上げをあげて、布を向こう側に静かに引き出します。

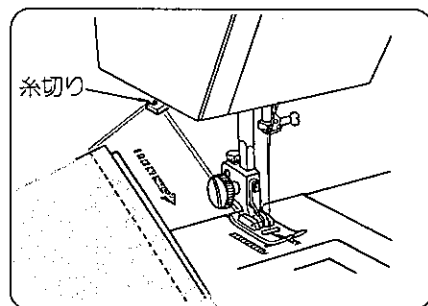

糸切りで糸を切ります。

●ドロップレバーの使い方

ボタンつけなどで送り歯をさげるときには、ドロップレバーを動かします。

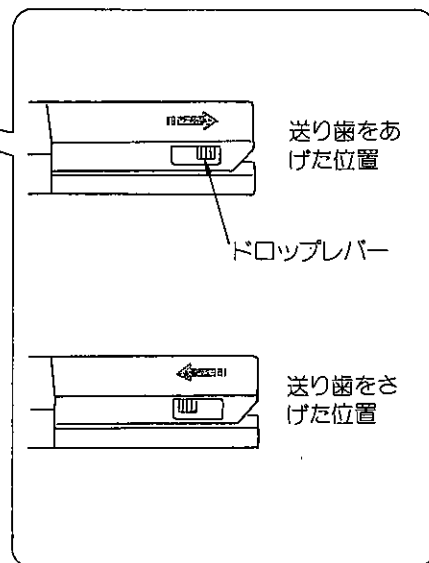
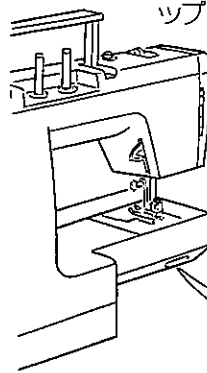

* 送り歯は通常あげた位置にセットしておきます。

●押えのとりかえ

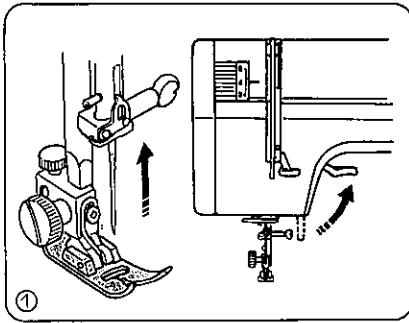

①針と押え上げをあげます。

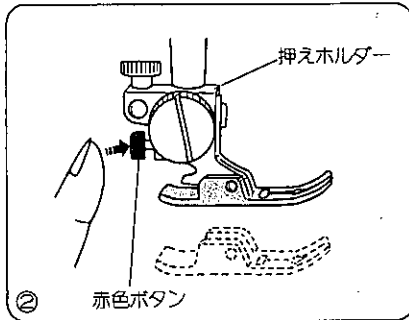

②押えホルダーの赤色ボタンを押して、押えははずします。

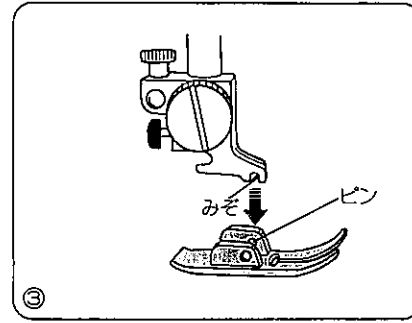

③押えのピンを押えホルダーのみぞの真下において、押え上げを静かにおろします。

*ファスナー押えのつけ方は、ファスナーつけ(28ページ)をごらんください。

《厚い布を入れるとき》

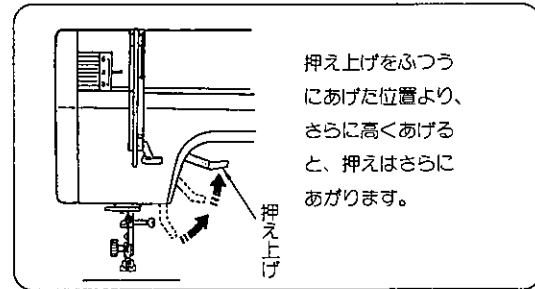

押え上げをふつうにあげた位置より、さらに高くあげると、押えはさらにあがります。

18

●針のとりかえ

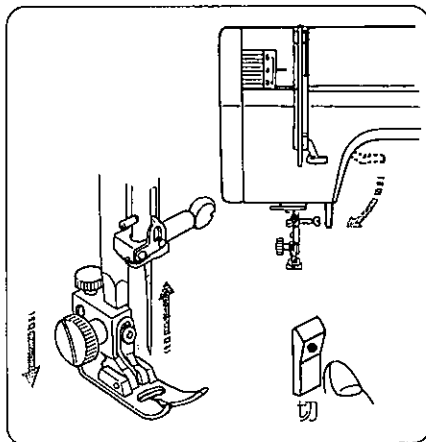

○針をあげ、押え上げをさげます。

○電源スイッチを切ります。

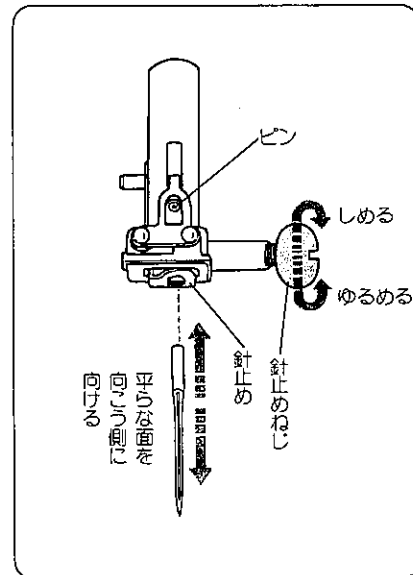

○針止めねじを手前にまわしてゆるめ、針をはずします。

○針の平らな面を向こう側に向けて、奥いっぱいピンにあたるまで針止めにさしこんで、針止めねじをかたくしめます。

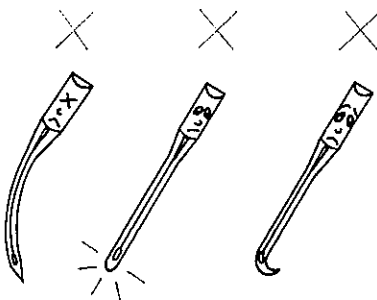

*全体にまがってしまったものや、針先のつぶれたりまがったりしたものは、使用しないでください。

●ジグザグ縫い

《ミシンのセット》

模様

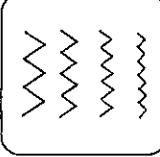

送りダイヤル 0.5~4

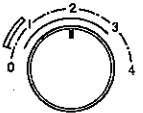

糸調子ダイヤル 2~5

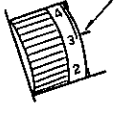

A 基本押え

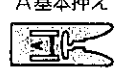

模様選択ダイヤル

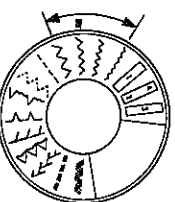

※模様選択ダイヤルをまわすときは、針を布からあげてください。

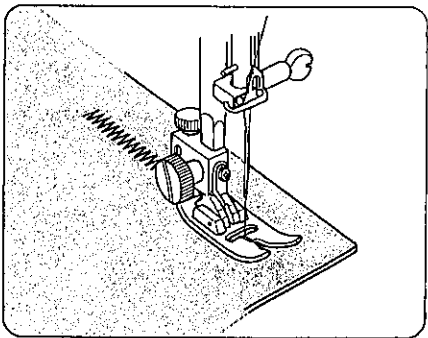

模様選択ダイヤルで縫い目の巾を、送りダイヤルで縫い目のあらしさを調節して縫います。

●ジグザグ縫い裁ち目かがり

《ミシンのセット》

模様

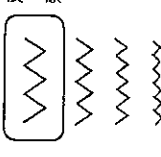

送りダイヤル 1~2

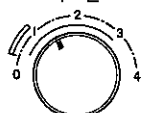

糸調子ダイヤル 3~7

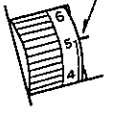

C 裁ち目かがり押え



模様選択ダイヤル

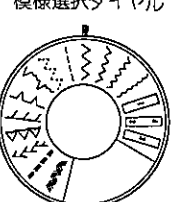

布端のほつれ止めとして広く利用します。

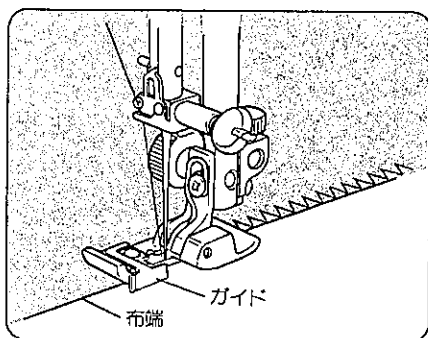

布端を裁ち目かがり押えのガイドにあてて縫います。

●かがり縫いステッチ

《ミシンのセット》

模様

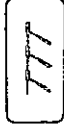

糸調子ダイヤル 3~7

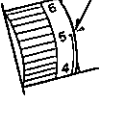

C 裁ち目かがり押え

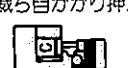

模様選択ダイヤル

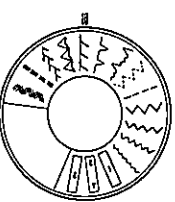

地縫いをかねたかがり縫いに利用します。また、布端のほつれ止めとしても使えます。

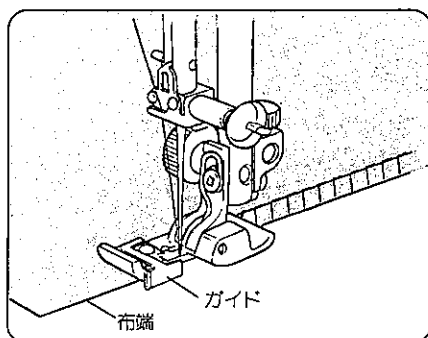

布端を裁ち目かがり押えのガイドにあてて縫います。

●トリコット縫い裁ち目かがり

《ミシンのセット》

模様

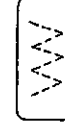

送りダイヤル 0.5~1.5

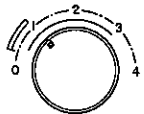

糸調子ダイヤル 3~6

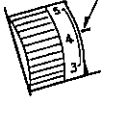

A 基本押え

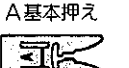

模様選択ダイヤル

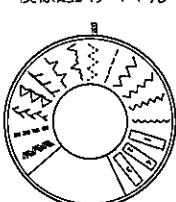

ほつれやすい布や伸縮性のある布のほつれ止め、布端の返り防止などに利用します。

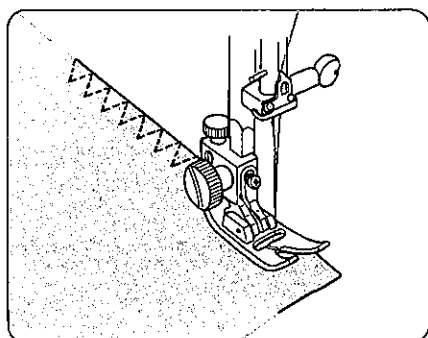

布端を押えの右端よりやや内側にし、織り糸を1~2本残すようにして縫います。

●直線三重縫い

《ミシンのセット》

模様



糸調子ダイヤル
2~6

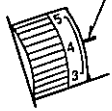

模様選択ダイヤル

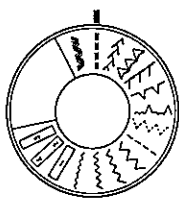

A基本押え



伸縮性のある強い縫い目なので、補強縫いに便利です。

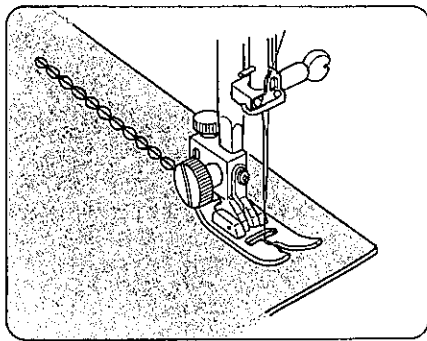

布が前後するので縫い目がまがらないように注意して縫います。

22

●くけ縫い(まつり縫い)

《ミシンのセット》

模様



送りダイヤル
1~3

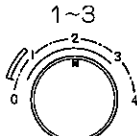

糸調子ダイヤル
1~4

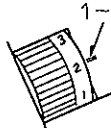

模様選択ダイヤル

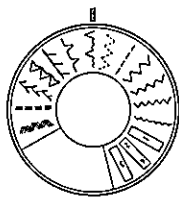

Gくけ縫い押え

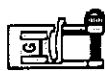

《布の折り方》

うすい布、普通の布の場合 0.4~0.7cm



かたい布、厚い布の場合 0.4~0.7cm

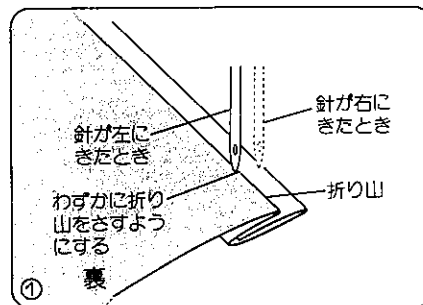
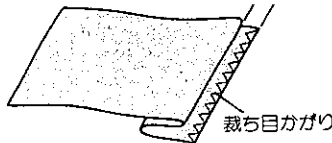

①針が左にきたとき、わずかに折り山をさすように布を置いて押え上げをさげます。

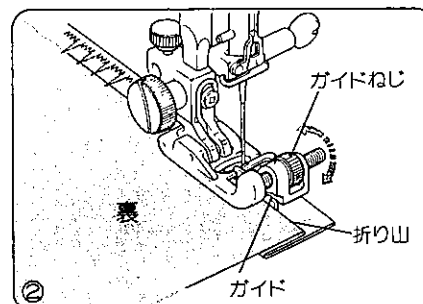

②ガイドねじをまわして、ガイドを折り山に合わせ、針が折り山からはずれないように縫います。

《ガイドの合わせ方》

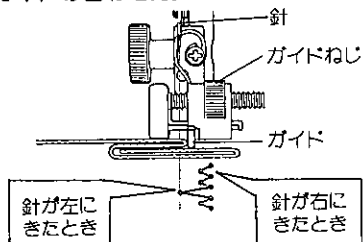

●ボタン穴かがり(ボタンホール)

《ミシンのセット》

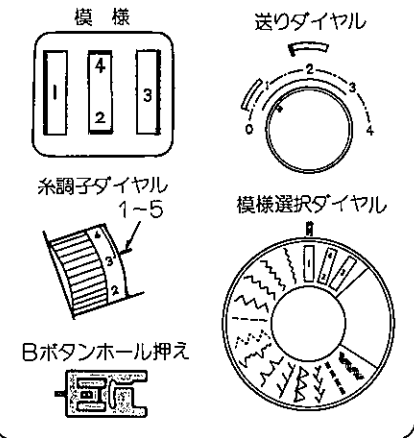

○縫うものと同じ布で
試し縫いをして、セ
ットを確かめましょ
う。

○伸縮性のある布には
裏に伸びにくい芯地
をはってください。

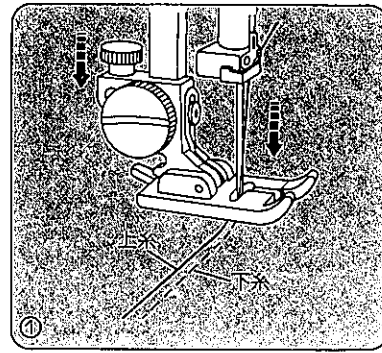

①模様 **1** を選びます。

上糸と下糸を横に引き
出してそろえます。

縫いはじめの位置に針
をさして、押え上げを
さげます。

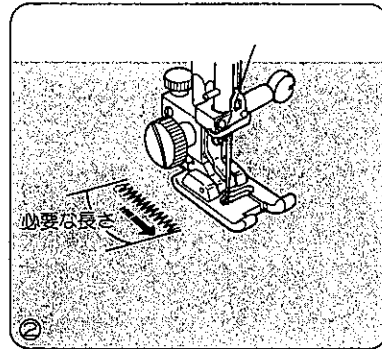

②左側を必要な長さまで
縫ったら、ミシンを止
め、針をあげます。

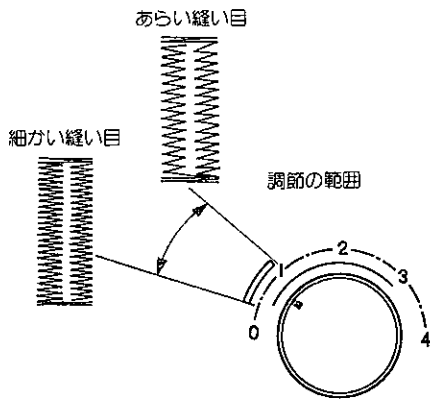

《縫い目あらしの調節》

ボタン穴かがりの縫
い目のあらしは、
の範囲で調節
します。

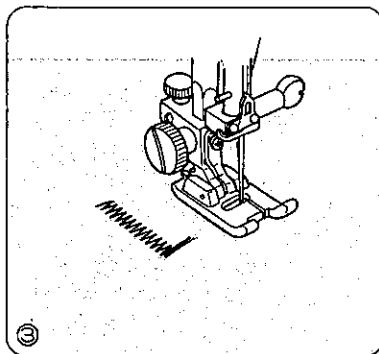

③模様 **2** を選びます。

かんぬきを5針くらい縫
い、ミシンを止めて、針
をあげます。

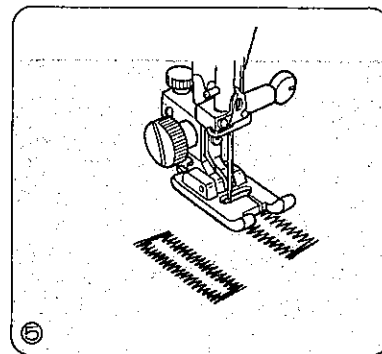

④模様 **4** を選びます。

かんぬきを5針くらい
縫い、ミシンを止めて、
布から針をあげます。
押え上げをあげて布を
引き出し、上糸・下糸
を10cmくらい残して切
ります。下糸を引いて
上糸を布の裏に引き出
し、上糸と下糸をむす
びます。

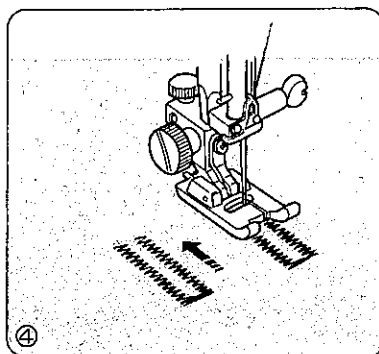

④模様 **3** を選びます。

左側と同じ長さまで縫い
ミシンを止めて、布から
針をあげます。

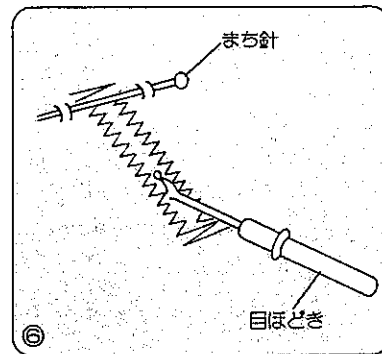

⑥かんぬきの内側にまち
針を縫いさして、目ほ
どきでかがった糸を切
らないように切りひら
きます。

●芯入りボタン穴かがり

《ミシンのセット》

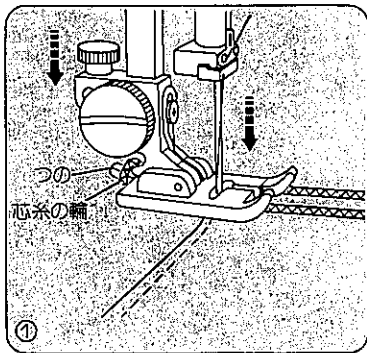
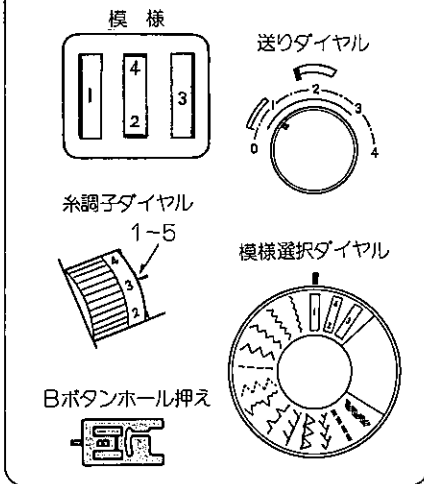

① 模様 **1** を選びます。

上糸と下糸を横に引き出してそろえます。
芯糸の軸を押えの後ろ側にあるつゆに掛け、押えの下から手前に、平行になるように引き出します。
縫いはじめの位置に針をさし、押え上げをさげます。

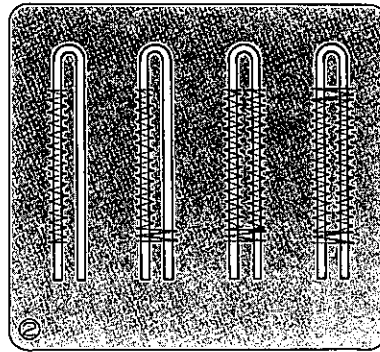

② 芯糸を軽く布面に押しつけながら縫います。
縫いは、24～25ページを参照してください。

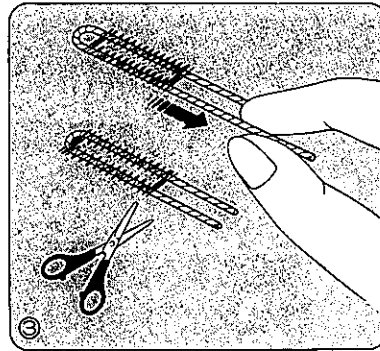

③ 左側の芯糸を引いてたるみをなくし、余分な芯糸を切ります。

26

●ボタンつけ

《ミシンのセット》

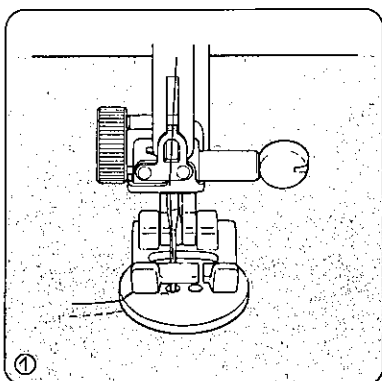
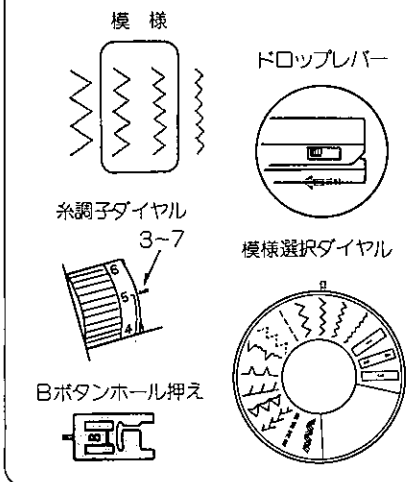

① はずみ車を手前にまわして、針が左にきたときボタンの左の穴にのりするようにします。

ボタンの左右の穴が真横にくるようにして押え上げをさげます。

模様選択ダイヤルをボタン穴の中に合わせて、セットします。

ドロップレバーを左に動かして送り歯をさげます。(さげ方は、17ページをごらんください。)

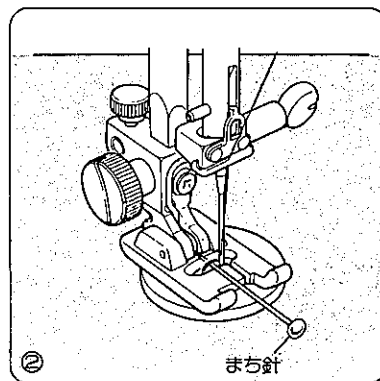

② 押えの中央にまち針のせ、はずみ車を手前にまわして針が左右の穴にのりすることを確かめます。

10針くらい縫ったら、上糸・下糸を20cmくらい残して切ります。

* 縫いはじめの上糸と下糸は、はさみで切り取ってください。

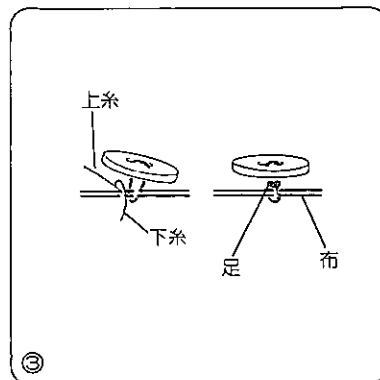

③ 上糸をボタンと布の間に引き出してから、上糸を強く引いて下糸をボタンと布の間に引き出し、上糸と下糸を浮かせた足の部分にそれぞれ反対方向に数回巻きつけて結びます。

* 縫い終わったら、ドロップレバーを右に戻して送り歯をあげます。

●ファスナーつけ

《ミシンのセット》

模様

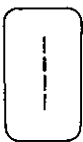

送りダイヤル
1.5~4

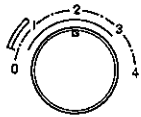

糸調子ダイヤル
3~6

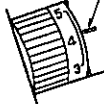

模様選択ダイヤル

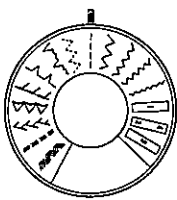

Eファスナー押え

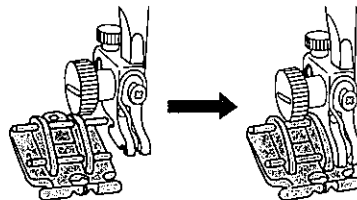

○おむしの左側を縫うときは、ピンの右を、ホルダーのみぞにとりつけます。

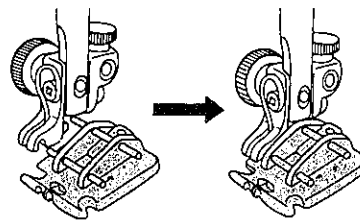

○おむしの右側を縫うときは、ピンの左を、ホルダーのみぞにとりつけます。

★ファスナー押えのつけ方

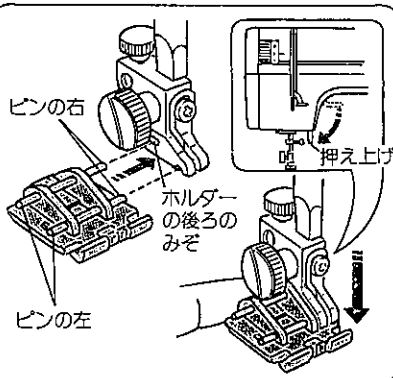

○押えの後ろのピンを押えホルダーの後ろのみぞに掛けます。

○指で軽くささえながら静かに押え上げをさげます。

★準備

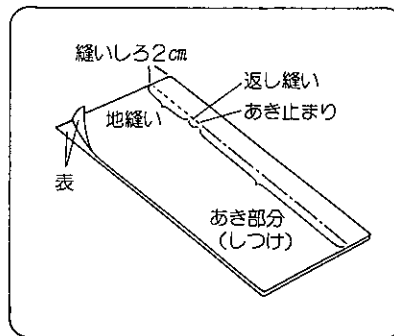

○布を中表に合わせて、あき止まりまで地縫いをします。

○あき部分は、しつけをします。

28

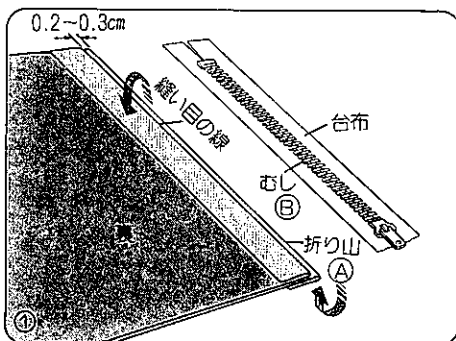

★縫い方

①上の布の縫いしろを、縫い目の線で折り返します。

下の布の縫いしろは、縫い目の線から0.2~0.3cm出して、下に折り返します。

ファスナーのおし⑥を、折り山Aにそわせて、布をファスナーの台布にのせます。

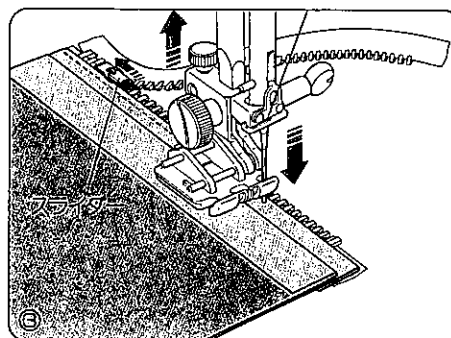

③押えがスライダにあたる手前で、ミシンを止めます。

はずみ車をまわして針をさげ、押え上げをあげます。スライダを押えの向こう側にずらし、押え上げをさげて残りを縫います。

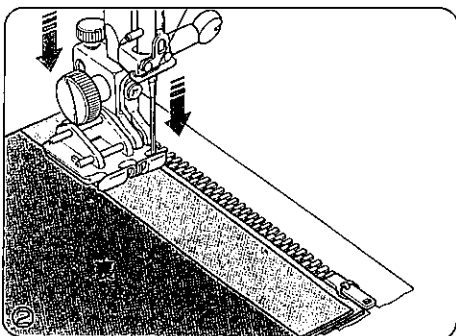

②押えのピンの右を押えホルダーにとりつけます。縫いはじめの位置に針をさし、押え上げをさげて縫います。

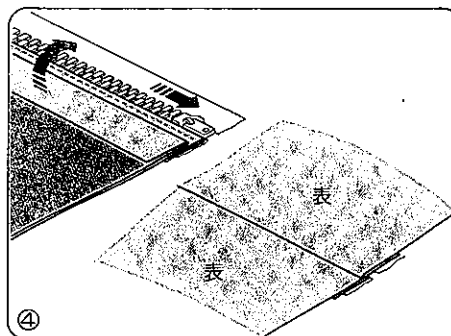

④スライダをとじ、布をひらいて、表にします。

●三つ巻き縫い

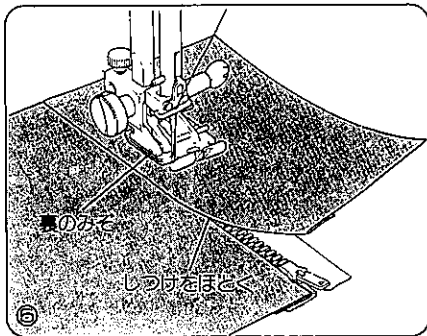

⑥押えのピンの左を押えホルダーにつけかえ、布の上から押えの裏のみぞにファスナーのむしをあてて縫います。押えがスライダーにあたる手前でミシンを止め、針を布にさしたままで押え上げをあげて、しつけ糸をほどきます。

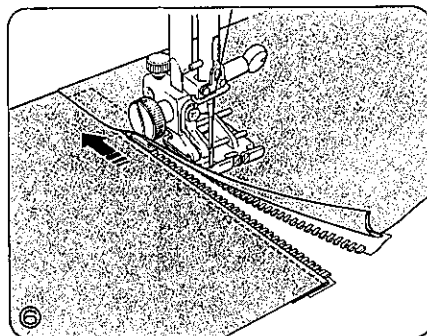

⑥スライダーを押えの向こう側にずらし、押え上げをさげて残りを縫います。

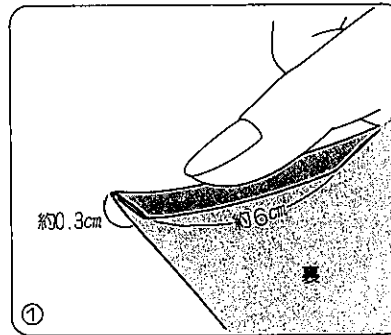
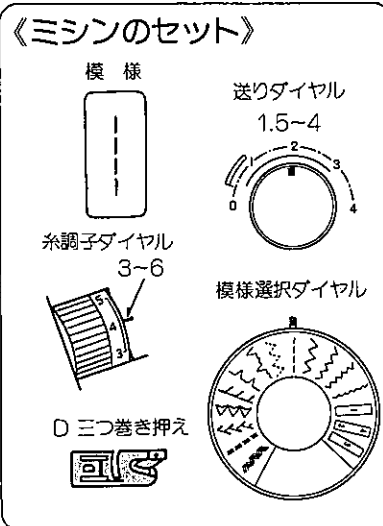

①布端の長さ約6cmを、約0.3cmの巾で2度折りまげます。

* 折り目のつきにくい布は、アイロンで折り目をつけておくと、縫いやすくなります。

30

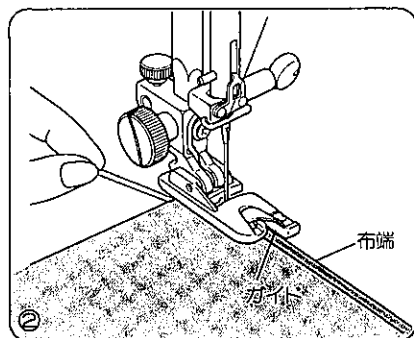

②縫いはじめの部分に針をさし、押え上げをさげます。

上糸と下糸をそろえて向こう側に引きながら、布端と押えのガイドを合わせて1~2cm縫います。

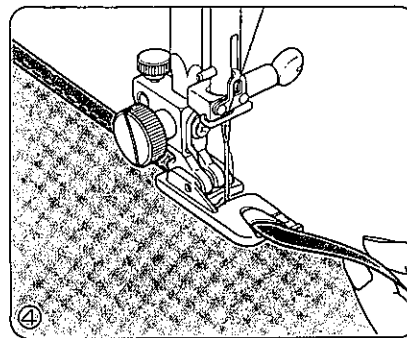

④押え上げをさげ、布端を立てて、引きぎみに持ちあげながら縫います。

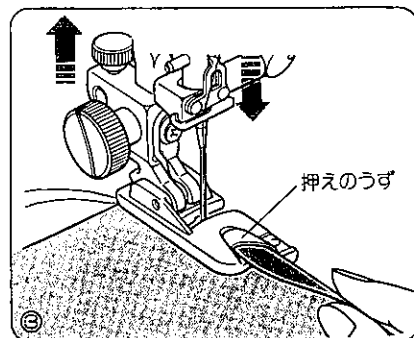

③はずみ車をまわして針をさし、押え上げをあげて折りまげた布の部分を押えのうずの中に巻きこみます。

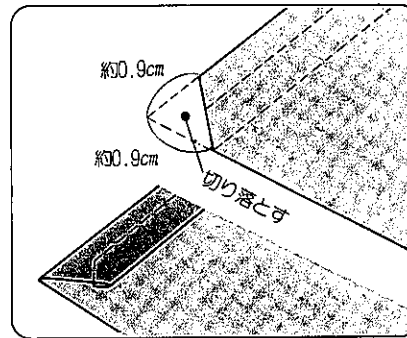

★布端のしまつ

三つ巻き縫いの重なる部分は、布端を切り落として折り合わせ、厚みをうすくします。

●スーパー模様縫い

《ミシンのセット》

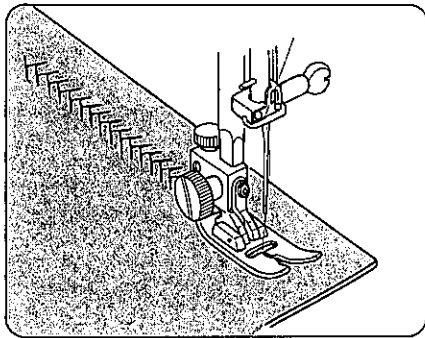
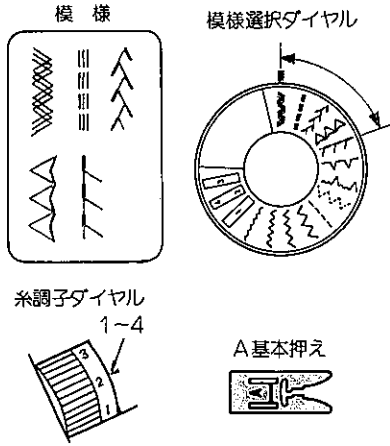

布が前後するので、縫い目がまがらないように注意して縫います。

●スーパー模様の形の整え方

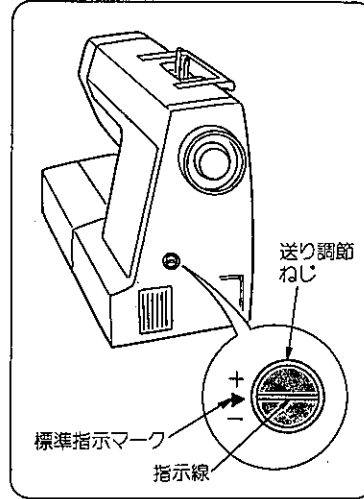

布の種類、枚数、縫いの速さなどによっては、模様の形がくずれる場合もあります。実際に縫うときと同じ条件で試し縫いをしながら送り調節ねじでつぎのようにして調節してください。

* 標準指示マークと指示線が一致する位置が、模様を正しく縫える目安の位置です。

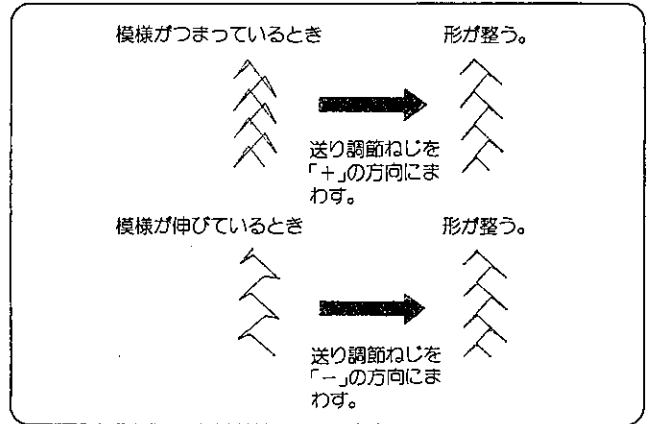

応用縫い

●キルティング

《ミシンのセット》

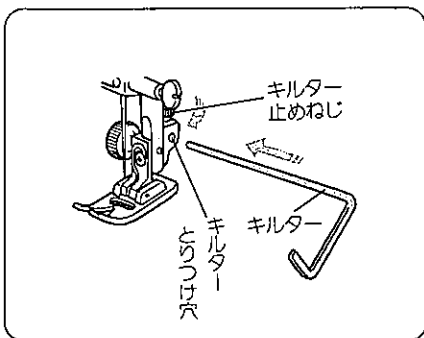
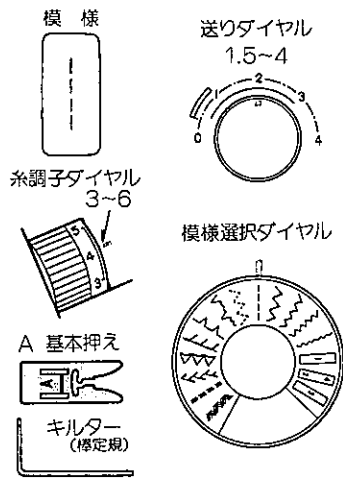

キルター止めねじをゆるめて、キルター(棒定規)を、とりつけ穴に入れ、縫い目の間かくに合わせて、止めねじをしめます。

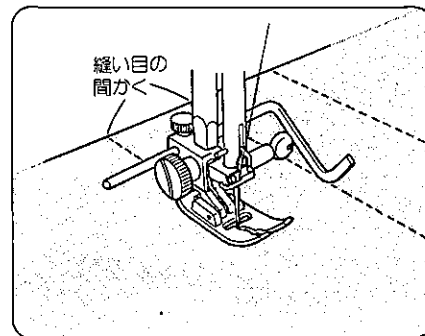

キルターは、前に縫った縫い目をたどるのに使います。

●ピンタック

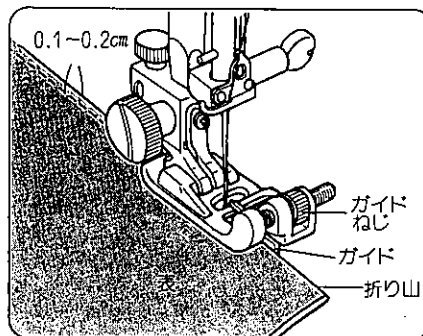
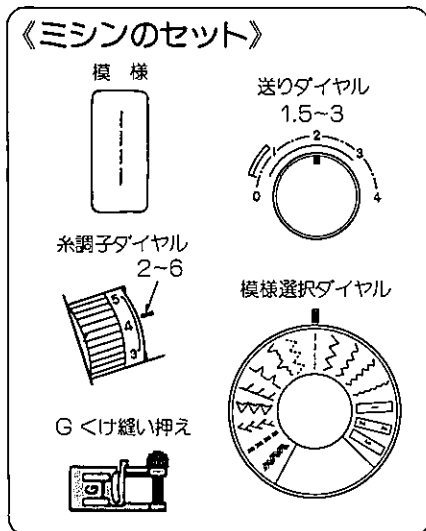

①はずみ車を手前にまわして、針が折り山より0.1~0.2cm内側におりるよう布を置いて、押え上げをおろします。

②ガイドねじをまわして、ガイドを折り山に合わせ、縫います。

*布を前後にぴんと張ってください。

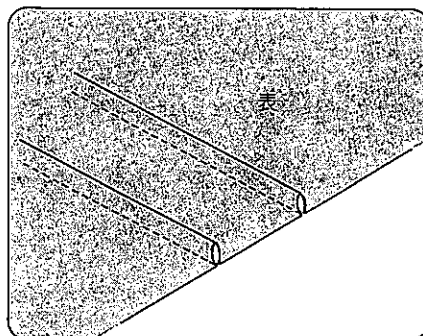

34

●アップリケ

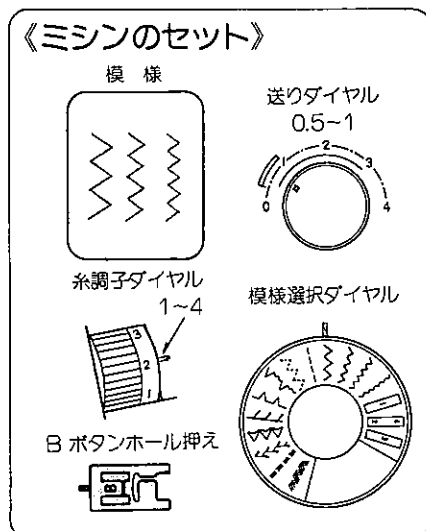

アップリケ布を糊づけするが、しつけで止めます。

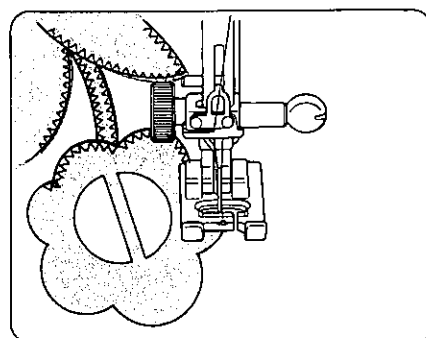

アップリケ布が、針の左にくるようにして、ふちを縫います。

*急角度のところでは向きをかえるときは、針をアップリケ布の外側にさしたままでかえると、きれいに仕上がります。

●パッチワーク

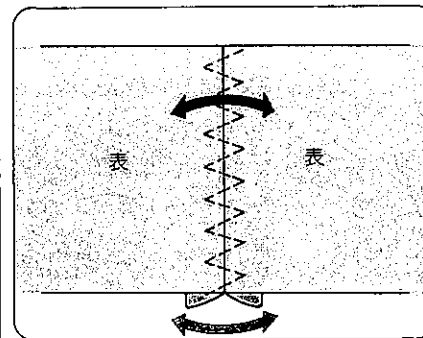
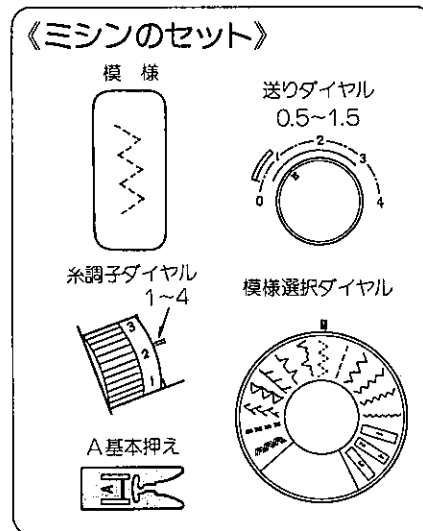

布を中表に合わせ、地縫いをして、縫いしろを割ります。布の表から、地縫いの線を中心にして縫います。

35

●シエルタック

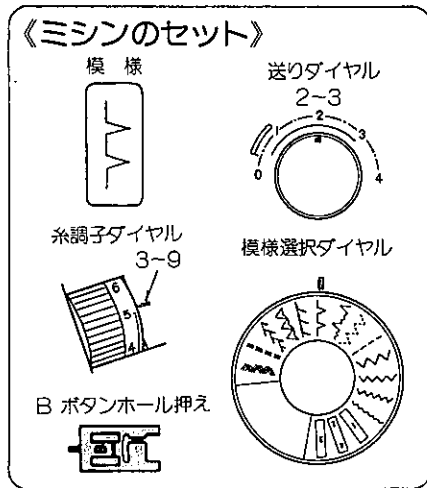

*糸調子は、シエルタックの山がきれいに
出るように強めに調
節してください。

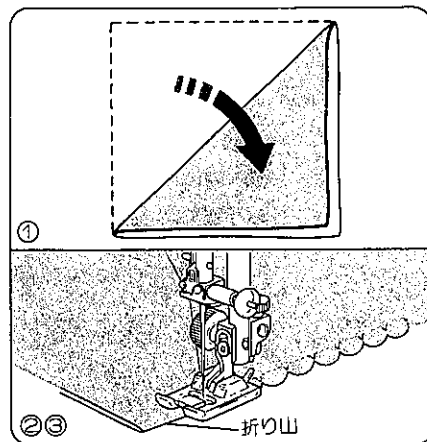

- ①布をバイアスに2つ
折りにします。
- ②右の針落ちが、布の
折り山のきわにおり
るようにして縫いま
す。
- ③布をひらいて、アイ
ロンで山を片側に倒
します。

●スモッキング

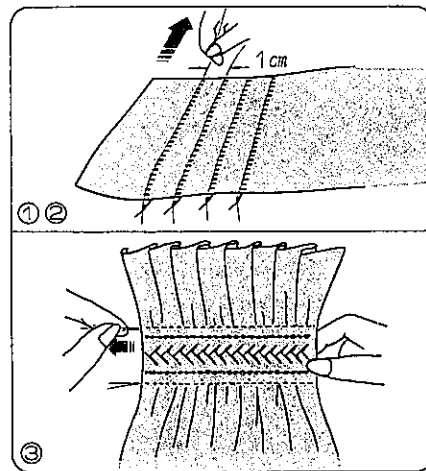
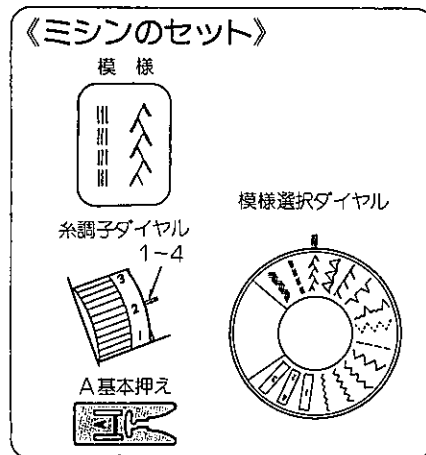

- ①上糸調子を弱くして、
縫い目のあかさ 0.3
~0.4cmの直線を、1
cmの間かくて数本縫
ます。
- ②上糸と下糸を布の片
側で結び、反対側か
ら下糸を引いて、ひ
だをよせ、上糸と下
糸を結びます。
- ③直線縫いの糸と糸の
間に模様縫いをして
から、直線縫いの糸
を抜きとります。

36

●ミシンの手入れと調整

使用後は、ゆきとどいた手入れをして、ミシ
ンをいつも調子よくお使いください。

*手入れのときには、針をあげてから、必ず
電源スイッチを切り、コンセントから電源
プラグを抜いてください。

*手入れのときには、説明されている個所以
外は分解しないでください。

糸くずや、ほこりがつくと、不調や故障の原因
となりますので、いつもきれいにしておき
ましょう。

★かまの掃除

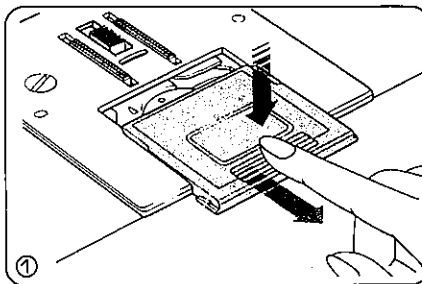

- ①すべり板の手前を押しな
がら引いて、すべり板を
はずします。

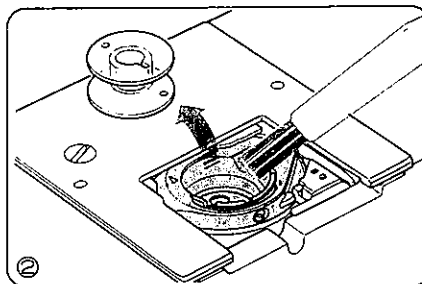

- ②ボビンをとり出し糸くず
や、ほこりを、ブラシで
掃除します。

*ブラシで掃除しにくい乾
いた糸くずやほこりは、
電気掃除機などで吸いと
ってください。

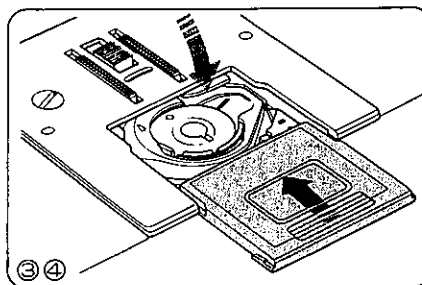

- ③ボビンを入れます。
- ④すべり板をのせ矢印の方
向へ押し、つけます。

★かまの分解

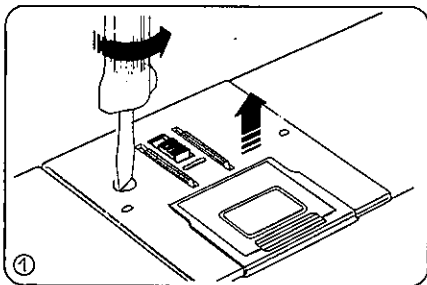

①針と押えをはずします。針板締めねじをはずし、針板をはずします。

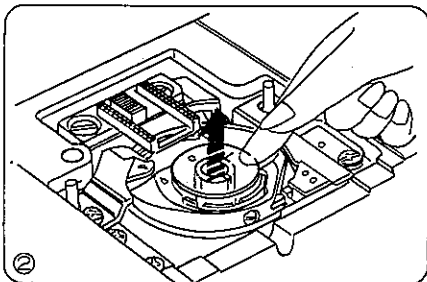

②ボbinをとり出します。

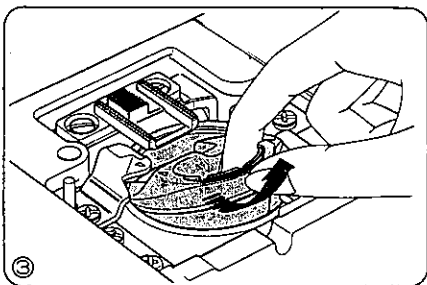

③内がまの手前を上へ引きながらはずします。

★かまと送り歯の掃除

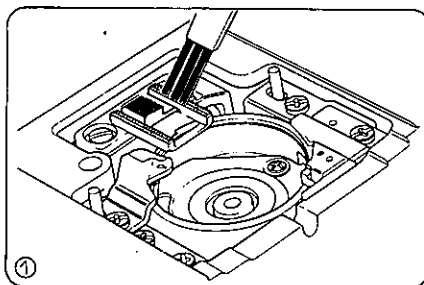

①送り歯のごみを、ブラシで手前に落とし、さらに外がまを掃除します。

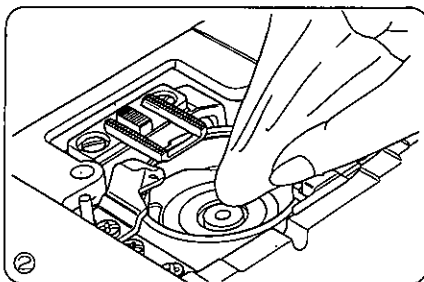

②外がまの中央部を布切れで軽くふきます。

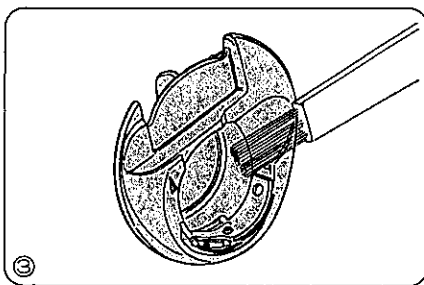

③内がまを、ブラシで掃除し布切れで軽くふきます。

38

★かまの組立て

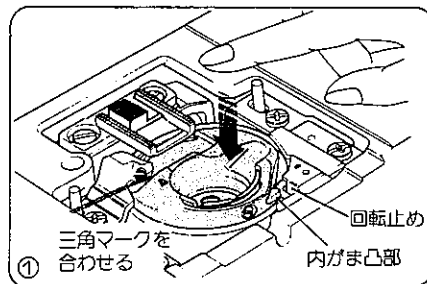

①三角マークを合わせ、内がまの凸部が回転止めの左側に入るように、内がまをとりつけます。

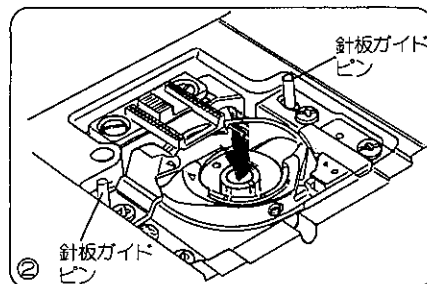

②ボbinを入れます。

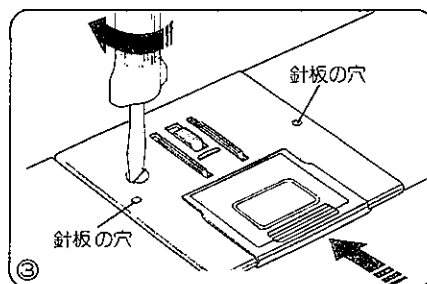

③2か所の針板ガイドピンに針板の穴を合わせて、締めねじをしめます。

*手入れがおわったら、忘れずに針と押えをつけてください。

★電球のとりかえ

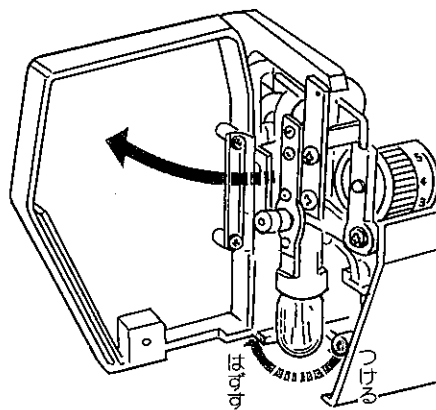

はずすとき……左にまわします。
つけるとき……右にまわします。

*電球（照明用100V-12W）はジャノメマシン直営支店でお求めください。

*電球をとりかえるときは電源プラグを抜いてください。

●ミシンの調子が悪いときの直し方

調子が悪い場合	その原因	直し方
上糸が切れる。	①上糸の掛け方がまちがっていたり、糸が必要以外のところからみついている。 ②上糸調子が強すぎる。 ③針がまがっていたり、針先がつぶれている。 ④針のつけ方がまちがっている。 ⑤縫いはじめに、上糸・下糸を押えの下においていない。 ⑥縫い終わったとき、布を向こう側に引いていない。 ⑦針にくらべて糸が太すぎるか、細すぎる。	11ページ参照 14ページ参照 19ページ参照 19ページ参照 12ページ参照 17ページ参照 13ページ参照
下糸が切れる。	①下糸の通し方が、まちがっている。 ②内がまの中に、ごみがたまっている。 ③ボビンにきずがあり、回転がなめらかでない。	10ページ参照 37～39ページ参照 ボビンを交換する。
針が折れる。	①針のつけ方がまちがっている。 ②針がまがっていたり、針先がつぶれている。 ③針止めねじのしめつけが、ゆるんでいる。 ④上糸調子が、特に強すぎる。 ⑤縫い終わったとき、布を向こう側に引いていない。 ⑥布にくらべて針が細すぎる。 ⑦布に針がささっているときに、模様選択ダイヤルをまわしている。	19ページ参照 19ページ参照 19ページ参照 14ページ参照 17ページ参照 13ページ参照 15ページ参照

40

調子が悪い場合	その原因	直し方
縫い目がとぶ。	①針のつけ方がまちがっている。 ②針がまがっていたり、針先がつぶれている。 ③布に対して、針と糸が合っていない。 ④伸縮性のある布や目とびのしやすい布地などのとき、ブルー針を使っていない。 ⑤上糸の掛け方がまちがっている。 ⑥品質の悪い針を使用している。 ⑦縫いおわって布をはずすとき、上糸を静かに引き出していない。	19ページ参照 19ページ参照 13ページ参照 13ページ参照 11ページ参照 針を交換する。 17ページ参照
縫い目がしわになる。	①上糸調子が合っていない。 ②上糸下糸の掛け方がまちがっていたり、糸が必要以外の部分からみついている。 ③布にくらべて針が太すぎる。 ④布にくらべて縫い目があらずすぎる。 * 特にうすい布を縫うときは、下側に紙をあてて縫ってください。	14ページ参照 10、11ページ参照 13ページ参照 縫い目を細かくする。
布送りがうまくいかない。	①送り歯に糸くずがたまっている。 ②縫い目が細かすぎる。 ③送り歯があがっていない。	38～39ページ参照 縫い目をあらくする。 17ページ参照

調子が悪い場合	その原因	直し方
縫い目に輪ができる。	①上糸調子が弱すぎる。 ②糸にくらべて針が太すぎるか、細すぎる。	14ページ参照 13ページ参照
ミシンがまわらない。	①コンセントに、プラグがきちんとさしこまれていないか、つなぎ方がまちがっている。 ②かまに、糸やごみがたまっている。	6ページ参照 37～39ページ参照
模様が整わない。	①送り調節ねじが合っていない。 ②指定の押えを使用していない。	32ページ参照 《ミシンのセット》 参照
ボタン穴かがりがうま くないかない。	①布に対して、縫い目のあらかさが合っていない。 ②伸縮性のある布のとき、伸びない芯地を使っていない。	24ページ参照 24ページ参照
音が高い。	①かまの部分に、糸くずが巻きこまれている。 ②送り歯に、ごみがたまっている。	37～39ページ参照 38～39ページ参照

お客様相談コーナー

- ★ジャノメミシンでは全国600余の直営支店で万全のアフターサービスをしております。この手びきに書かれている方法で直らないときは、最寄りの支店へご連絡ください。
- ★お問合わせの際は、この手びきをお読みになりながらお電話くださると係員も故障の原因や個所がわかって便利です。

- ★お電話いただければ調整係がおうかがいしますから、必要以上に分解などなさらなくてください。
- ★アフターサービスについて、ご相談、ご要望ございましたら、本社お客様相談室または、下記の代表支店へ何なりとお申しつけください。

本社・お客様相談室 ☎03(277)2200
〒104 東京都中央区京橋3-1-1

札幌支店 ☎011(261)5671
〒060 札幌市中央区南二条西2-11

名古屋支店 ☎052(733)5116
〒464 名古屋市千種区内山3-33-14

仙台支店 ☎0222(21)3591
〒980 仙台市国分町3-5-32

大阪支店 ☎06(213)1635
〒542 大阪市南区三津寺町20

新潟支店 ☎0252(41)8661
〒950 新潟市東大通り2-4-13

尼崎支店 ☎06(481)2193
〒660 尼崎市東難波5-7-20

東京支店 ☎03(277)2488
〒104 東京都中央区京橋3-1-1

広島支店 ☎082(228)5181
〒730 広島市中区幟町15-9

大宮支店 ☎0486(41)2975
〒330 大宮市下町1-6

高松支店 ☎0878(31)1721
〒760 高松市瓦町2-10-14

千葉支店 ☎0472(22)5121
〒280 千葉市富士見町1-14-11

福岡天神支店 ☎092(712)0721
〒810 福岡市中央区天神3-4-10

横浜支店 ☎045(251)8523
〒231 横浜市中区長者町5-71

鹿児島支店 ☎0992(25)2200
〒892 鹿児島市山之口町1-1

世界のミシン専業メーカー

ジャノメミシン

東京都中央区京橋3-1-1 蛇の目ミシン工業㈱

MEMO

.....

.....

.....

.....

.....

.....

.....

.....

.....

.....

.....

.....

.....

.....

.....

.....

.....

.....

.....

.....

.....

.....

.....