



For 9 mm max.
stitch width models

9-Hole Cording Foot

Sewing with 7/5 cords

Machine settings:

Stitch patterns: Multiple zigzag stitch  or Quilt stitches 
Stitch width: 7 - 8 (7 cords), 5 - 6.5 (5 cords)



Sewing speed: Low to middle

* Make sure to test sewing first.



Part No. 202-506-003

To prepare:

Use the needle threader from the bottom of the foot for threading the cords through the 7 holes () / 5 holes () of the foot.

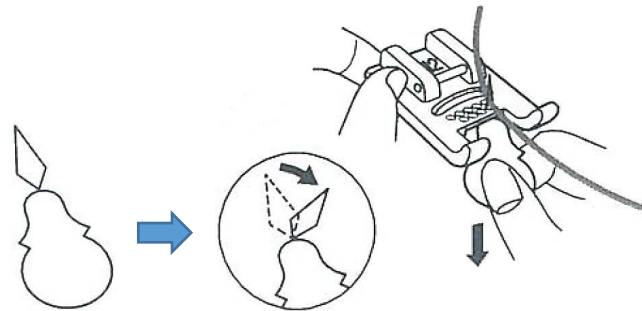

To sew:

1. Place the fabric under the foot holder.
2. Attach the foot with inserted 7 or 5 cords.
 - * Pull the cords approximately 1 inch (2 cm) behind the presser foot.
 - * Pull the needle thread under and to the left of the foot so as not to tangle the thread with the cords.
 - * Arrange the cords in the front of the foot so as not to tangle the cords.
3. Sew while guiding the fabric and cords so as not to tangle the front cords.
 - * Decrease the stitch width if the stitch sticks out from the cord.
 - * Increase the stitch width if the cord is not firmly.

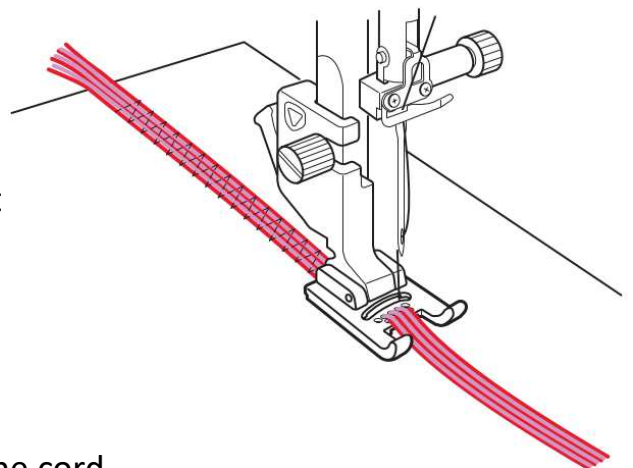

Curve sewing:

Increase the stitch length or change the stitch pattern if the stitches are too congested.

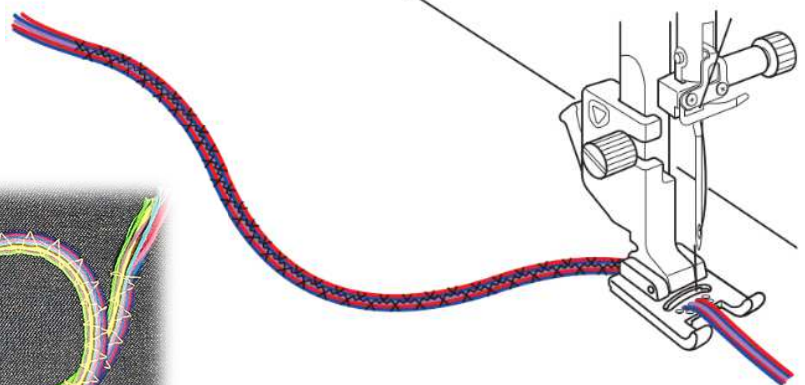
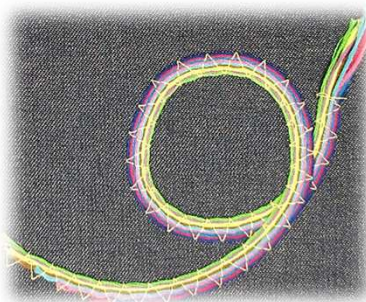

For 9 mm max.
stitch width models

9-Hole Cording Foot

Corner sewing

Machine settings:

- Stitch patterns: Multiple zigzag stitch 
- Stitch width: 9 (9 cords), 7 - 7.5 (7 cords), 5 - 6 (5 cords)
- Sewing speed: Low to middle
- * Make sure to test sewing first.



Part No. 202-506-003

To prepare:

Use the needle threader from the bottom of the foot for threading the cords through the 9 holes (●●●●●●●●●), 7 holes (○●●●●○) or 5 holes (○●●●○) of the foot.

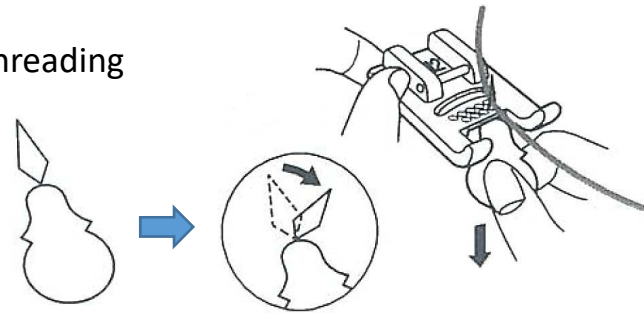

To sew:

1. Place the fabric under the foot holder.
2. Attach the foot with inserted cords.
- * Pull the cords approximately 1 inch (2 cm) behind the presser foot.
- * Pull the needle thread under and to the left of the foot so as not to tangle the thread with the cords.
- * Arrange the cords in the front of the foot so as not to tangle the cords.
3. Being careful not to get tangled in the front cords, sew until the outer edge of the cornering pattern 3.
4. Sew the reverse stitch until the inner edge of the cornering pattern 4.
5. Lower the needle into the fabric. Raise the presser foot slightly and turn the fabric 90°.
6. Arrange the cords. Be sure that cords are tight and there is no tangling.
7. Sew the reverse stitch until the outer edge of the cornering pattern 7.
8. Continue sewing.
- * Decrease the stitch width if the stitch sticks out from the cord.
- * For 7 or 5 cords, increase the stitch width if the cord is not firmly.

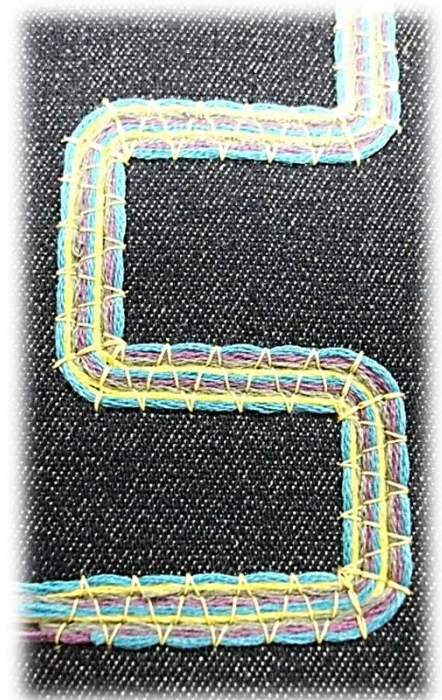
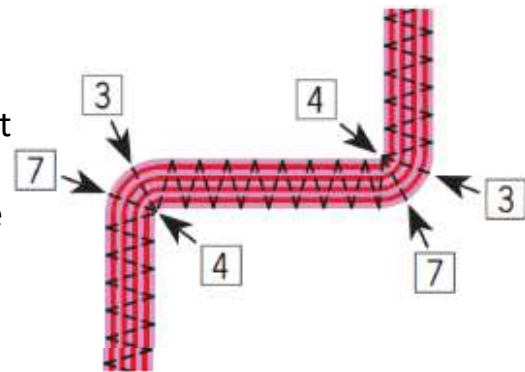

9mm振幅機種用

コード付け押さえ (9本)

コード付け (7本/5本)

ミシンのセット

ぬい模様： 3点ジグザグぬい またはキルトステッチ

ぬい目の幅： 7-8 (7本コード)、 5-6.5 (5本コード)



ぬい速度： 低速から中速

※ぬう前に必ず試しぬいをしてください。



品番： 202-506-003

準備

押さえの裏側から糸通し器を使って、コードを押さえの穴 (7カ所： 、5カ所： ) に通します。

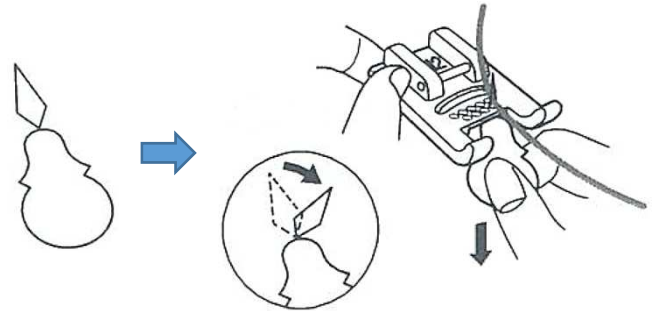

ぬい方

1. 布を押さえホルダーの下にセットします。

2. コードを穴に通した押さえをミシンに取り付けます。

※ 押さえの後ろにコードの端を2cm程出しておきます。

※ 上糸は押さえの下へ通し、コードに絡まないようにして押さえの横に出します。

※ 手前に出ているコードが絡まないように整えます。

3. 手前に出ているコードが絡まないように注意しながらぬいます。

※ コードからステッチがはみ出す場合は、ぬい目の幅をせまく調節します。

※ ステッチからコードが外れる場合は、ぬい目の幅を広く調節します。

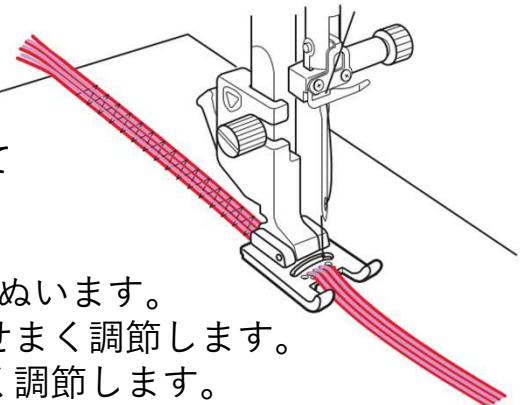

カーブぬい

ぬい目がつまるときは、ぬい目のあらかさを大きく調節するか、ぬい模様を変更します。

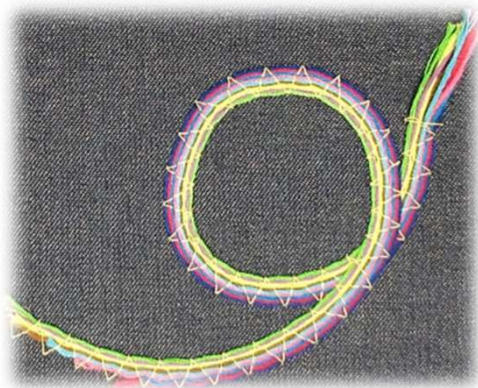
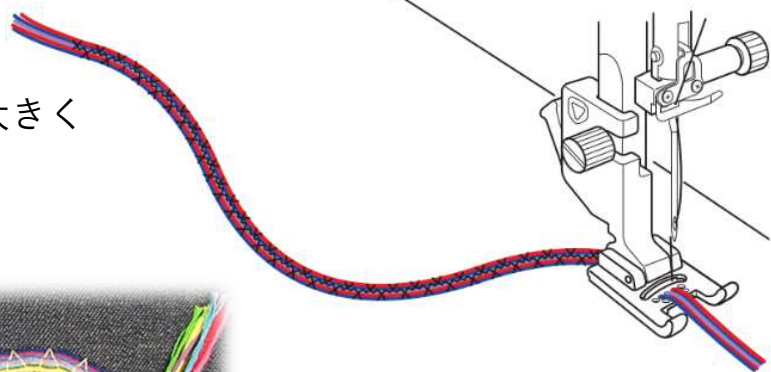

9mm振幅機種用

コード付け押さえ (9本)

角ぬい

ミシンのセット：

ぬい模様： 3点ジグザグぬい

ぬい目の幅： 9 (9本コード)、 7-8 (7本コード)、 5-6 (5本コード)

ぬい速度： 低速から中速

※ぬう前に必ず試しぬいをしてください。



品番： 202-506-003

準備

押さえの裏側から糸通し器を使って、コードを
押さえの穴 (9カ所：●●●●●、7カ所：○●●●○、
5カ所：○●●○) に通します。

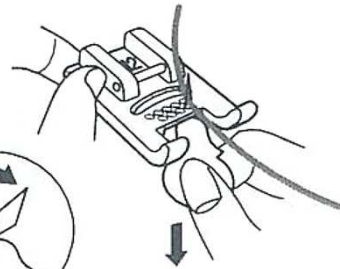

ぬい方

1. 布を押さえホルダーの下にセットします。
2. コードを穴に通した押さえをミシンに取り付けます。
※ 押さえの後ろにコードの端を2cm程出しておきます。
※ 上糸は押さえの下へ通し、コードに絡まないようにして押さえの横に出します。
※ 手前に出ているコードが絡まないように整えます。
3. 手前に出ているコードが絡まないように注意しながら、角ぬいしたい位置③の様子の外端までぬいます。
4. 返しぬいで、角ぬいしたい位置④の様子の内端の針位置までぬいます。
5. 針が下りている状態で、押さえ上げを少しだけあげながら布を90度回転させます。
6. コードのたるみや絡みがあったときは、直してから押さえ上げをさげます。
7. 返しぬいで模様の外端の針位置⑦までぬいます。
8. ぬいを続けます。
※ コードからステッチがはみ出す場合は、ぬい目の幅をせまく調節します。
※ 7本 / 5本の角ぬいでステッチからコードが外れる場合は、ぬい目の幅を広く調節します。

